



PowerTel 97 Alarm

Bedienungs-
anleitung

Mode
d'emploi

Istruzioni
d'uso



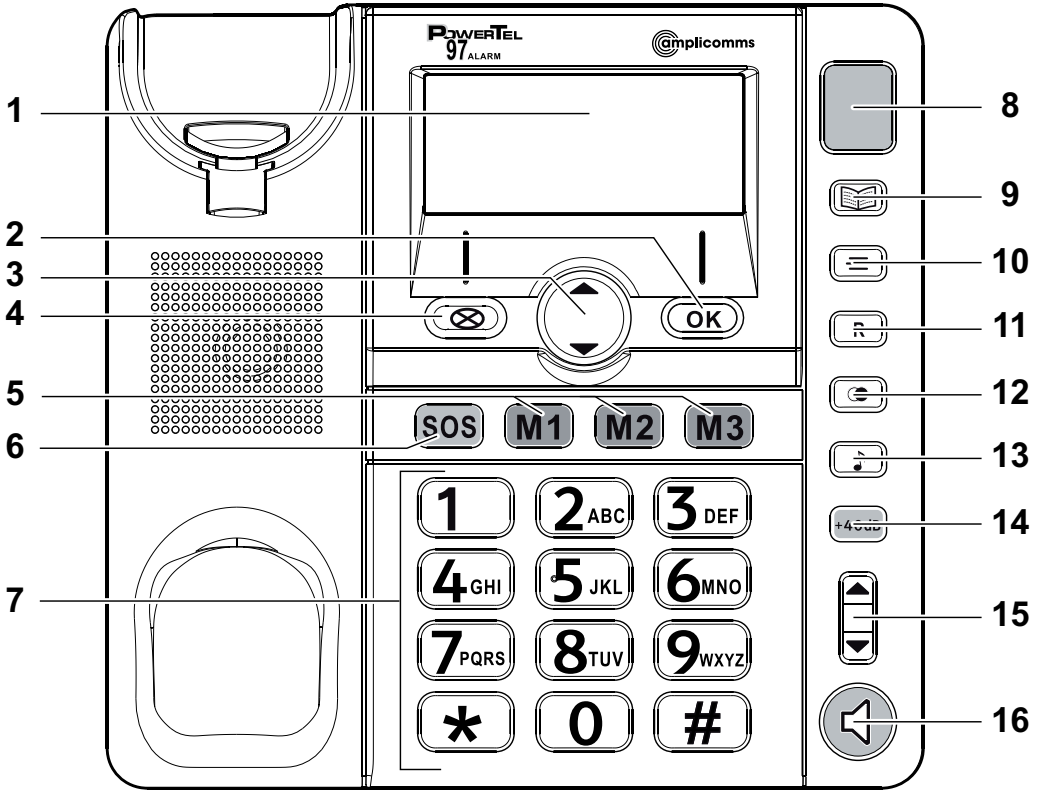

Übersicht

- 1 Display
- 2 OK-Taste
- 3 Navigationstaste ▲/▼
- 4 Löschtaste
- 5 Direktwahltasten M1/M2/M3
- 6 SOS-Taste
- 7 Wähltastatur
- 8 Anrufanzeige
- 9 Telefonbuchtaste
- 10 Menü-Taste
- 11 Flashtaste (R-Taste)
- 12 Wahlwiederholung
- 13 Klangeinstellung
- 14 Verstärkertaste
- 15 Lautstärkeinstellung
- 16 Freisprechtaste

Übersicht

Telefon in Betrieb nehmen	5
Verpackungsinhalt prüfen	5
Anschließen des Telefons	6
Displayanzeigen	10
Erstinbetriebnahme	11
Telefonieren	13
Eine Rufnummer von Hand eingeben und wählen	13
Gespräch beenden.....	14
Einen Anruf annehmen	14
Lauthören ein-/ausschalten.....	14
Verstärkung der Hörerlautstärke einschalten	15
Hörer- / Freisprechlautstärke einstellen	15
Klang des Hörers einstellen	16
Eine Rufnummer mit Wahlwiederholung wählen	16
Eine Rufnummer aus dem Telefonbuch wählen.....	17
Eine Direktwahl-Rufnummer wählen	17

Die Notruf-Funktion (SOS)	18
Anrufliste	20
Rufnummer in der Anrufliste anzeigen / Rufnummer wählen	21
Rufnummer aus der Anrufliste ins Telefonbuch speichern	22
Einzelne Einträge löschen	22
Komplette Anrufliste löschen	23
Telefon einstellen	24
Das Einstellungsmenü	24
Datum/Uhrzeit einstellen	24
Sprache einstellen	25
Telefonbuch	25
Telefonbucheintrag erstellen	27
Telefonbucheinträge ansehen	28
Telefonbucheinträge ändern	28
Einzelne Telefonbucheinträge löschen	29
Alle Telefonbucheinträge löschen	30
Direktwahl- / Notrufnummern speichern	30

Notruf-Armbänder verwalten31

Rufnummernansage einstellen32

Ruftonmelodie auswählen32

Ruftonlautstärke einstellen33

Verstärkung dauerhaft ein-/ausschalten33

Notruf-Funktion ein-/ausschalten34

Stiller Notruf.....34

Eigene Notrufnachricht aufnehmen.....35

Anrufblitz36

Displaykontrast einstellen36

Tastenton37

Flashzeit.....37

Anruf-Anzeige ein-/ausschalten.....38

Wahlverfahren einstellen38

Amtskennzahl (bei Betrieb an einer Telefonanlage).....39

Wahlpause (bei Betrieb an einer Telefonanlage)39

Spezielle Verwendung40

Betrieb an einer Telefonanlage	40
Wahlpause einfügen.....	40
Netzbetreiber-Dienste nutzen	40
Anhang.....	41
Sicherheitshinweise.....	41
Bestimmungsgemäße Verwendung	41
Aufstellungsort.....	41
Netzgerät	42
Hörgeräte kompatibel.....	43
Entsorgung	44
Fehlersuche und -behebung	44
Pflegehinweise	45
Garantie	46
Konformitätserklärung	47
Stichwortverzeichnis.....	48

Telefon in Betrieb nehmen

Wichtig: Lesen Sie bitte zuerst die Sicherheitshinweise auf den Seiten 41ff, bevor Sie das Telefon in Betrieb nehmen.

Achtung: Dieses Telefon kann sehr hohe Lautstärken wiedergeben, wenn der Verstärker aktiviert ist und die Lautstärkeeinstellung auf Maximum steht. Große Vorsicht ist geboten beim Wechsel zwischen Benutzern mit normalem Gehör und vermindertem Gehör.

Verpackungsinhalt prüfen

- 1 Telefon (Tischgerät)
- 1 Hörer
- 1 Hörerspiralkabel
- 1 Telefonanschlusskabel
- 1 Steckernetzgerät
- 1 Notrufgeber-Armband
- 1 Tischstütze
- 1 Bedienungsanleitung

Wichtig:

- **Verwenden Sie nur das mitgelieferte Netzteil.**
- **Verwenden Sie nur das mitgelieferte Telefonanschlusskabel, da das Gerät mit einem anderen Telefonanschlusskabel eventuell nicht funktioniert.**

Anschließen des Telefons

Um **alle Funktionen** des Telefons wie z. B. **Notruf**, **Freisprechen** und **Verstärkung** der Hörerlautstärke nutzen zu können, ist eine **Stromversorgung** notwendig. Diese kann mit Hilfe des mitgelieferten Netzteils und durch Batterien (nicht mitgeliefert) erfolgen.

Hinweis zum Öffnen des Batteriefachs

Führen Sie die Spitze eines Kugelschreibers in die Öffnung und drücken Sie den Kugelschreiber herunter, um das Batteriefach zu öffnen.

Legen Sie die Batterien in das geöffnete Batteriefach ein.

Verwenden Sie nur Batterien des Typs AAA 1,5 V.

Achten Sie auf die richtige Polung!

Schließen Sie das Batteriefach.

Achten Sie immer darauf, dass das Telefon nicht mit dem Telefonanschluss und/oder Netzanschluss verbunden ist, wenn Sie die Batterien einlegen oder austauschen.

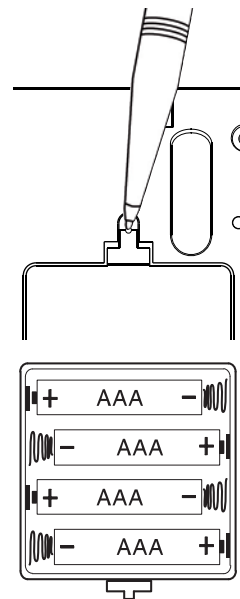

Verbinden Sie den Telefonhörer mit dem Grundgerät. Nehmen Sie das eine Ende des Spiralkabels und stecken Sie es in die Buchse am unteren Ende des Hörers. Stecken Sie das andere Ende des Kabels in die Buchse an der Seite des Telefons.

Verbinden Sie das beiliegende Telefonkabel mit der Telefonsteckdose und der Buchse auf der Unterseite des Telefons. Klemmen Sie das Kabel in den Kabelkanal.

Wenn Sie das Telefon als Tischgerät benutzen wollen, montieren Sie die Tischstütze auf der Unterseite des Telefons. Die Aussparung der Tischstütze befindet sich über der oberen Aufhängung (siehe Abbildung). Überzeugen Sie sich, dass alle 4 Rasthaken korrekt eingearastet sind.

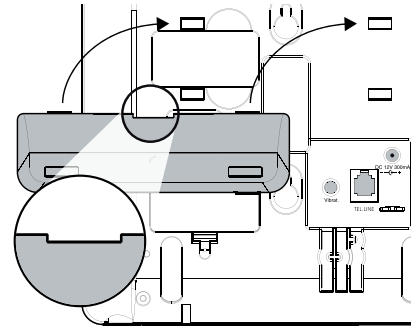

Schließen Sie das Steckernetzgerät an die mit **DC 12V 300 mA** bezeichnete Buchse an und stecken Sie den Stecker in eine geeignete Stromsteckdose.

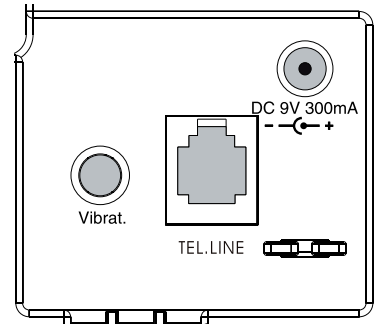

Zur Verwendung eines geeigneten Vibrationsgeräts stecken Sie den Stecker des Vibrationsgeräts in die Buchse „Vibrat.“ des Telefons.
Es sind keine weiteren Einstellungen notwendig.
Das Vibrationsgerät gehört nicht zum Lieferumfang.

Sie können das Telefon auch an der Wand montieren. In diesem Fall darf die Tischstütze nicht montiert sein. Für die Befestigung benötigen Sie zwei Dübel und entsprechende Schrauben.

Warnung: Im Bereich der zu bohrenden Löcher dürfen sich keine Leitungen (Kabel, Rohre usw.) befinden.

Bohren Sie zwei Löcher im Abstand von 83 mm senkrecht untereinander. Lassen Sie die Schrauben ca. 5 mm aus der Wand herausstehen. Setzen Sie das Telefon an den Aufhängungen auf die Schrauben und ziehen Sie es etwas nach unten.

Drehen Sie die Höreraufhängung in der Telefonhörerablage um 180°, damit Sie den Telefonhörer einhängen können.

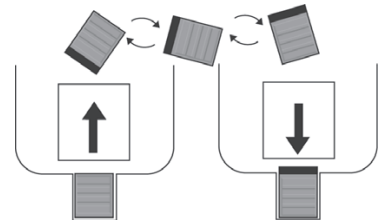

Displayanzeigen



Tauschen Sie die Batterien aus.



Der Tonruf ist ausgeschaltet.



Freisprechfunktion ist eingeschaltet.



Neuer Eintrag in der Anrufliste.



SOS-Notruf-Funktion aktiviert.



Sie befinden sich in der Anrufliste.



Sie befinden sich im Telefonbuch.



Verstärkung ist dauerhaft eingeschaltet.

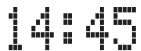

Anzeige der Uhrzeit.













Erstinbetriebnahme

Wenn Sie das Telefon zum ersten Mal mit dem Netzteil an eine Steckdose anschließen oder die Batterien einsetzen, werden Sie automatisch um verschiedene Grundeinstellungen gebeten.

Wenn die Einstellungen bei der Erstinbetriebnahme unterbrochen werden, z. B. durch Abheben des Hörers, können Sie diese später jederzeit nachholen.



ZEIT/DATUM

erscheint im Display. Drücken Sie .

- Wählen Sie mit  /  die Stunde und drücken Sie .
- Wählen Sie mit  /  die Minuten und drücken Sie .
- Wählen Sie mit  /  den Tag und drücken Sie .
- Wählen Sie mit  /  den Monat und drücken Sie .

SPRACHE

erscheint im Display. Drücken Sie .

- Wählen Sie mit  /  die gewünschte Sprache aus und drücken Sie .

NR SPEICH. erscheint im Display.



Sie können jetzt:

- das **Einstellmenü verlassen**, indem Sie die Löschtaste  drücken.

Sie haben das Datum und die Uhrzeit eingegeben und die Sprache ausgewählt. Damit sind für einen Betrieb an einem normalen Standardanschluss alle Voraussetzungen erfüllt. Ihr Telefon ist betriebsbereit; Sie können anrufen und angerufen werden.

oder

- sofort **weitere Einstellungen** durchführen.

Wählen Sie dazu mit  /  den gewünschten Menüpunkt aus und drücken Sie . Detaillierte Informationen zu den weiteren Menüpunkten des Einstellmenüs finden Sie ab Seite 24 beschrieben.

Telefonieren

Eine Rufnummer von Hand eingeben und wählen

Um jemanden anzurufen, können Sie:

- zuerst den Hörer abheben und dann die Rufnummer eingeben.
- eine Rufnummer eingeben und dann den Hörer abheben.

oder

- eine Rufnummer eingeben und die Freisprechtaste  drücken. Der Lautsprecherbetrieb wird eingeschaltet und die Rufnummer gewählt (Für den Lautsprecherbetrieb ist das Netzteil oder sind Batterien erforderlich).

Während des Gesprächs wird die Gesprächsdauer angezeigt.

Hinweis: Wenn Sie zuerst die Rufnummer eingeben, bevor Sie den Hörer abheben oder die Freisprechtaste drücken, können Sie fehlerhafte Eingaben mit der Löschtaste  löschen.

Gespräch beenden

Um ein Gespräch zu beenden, können Sie:

- den Hörer auflegen.

oder

- die Freisprechtaste  drücken, wenn Sie das Gespräch über den Lautsprecher geführt haben (die rote Lampe in der Taste leuchtet).

Einen Anruf annehmen

Heben Sie den Hörer ab oder drücken Sie die Freisprechtaste .

Lauthören ein-/ausschalten

Während eines Telefongesprächs, das Sie mit dem Hörer führen, können Sie auf Lautsprecherbetrieb umschalten. Drücken Sie dazu die Freisprechtaste



und legen Sie anschließend den Hörer auf.

Wollen Sie das Gespräch mit dem Hörer fortsetzen, heben Sie einfach den Hörer ab.

Beachten Sie bitte:

- Während des Lautsprecherbetriebs sprechen Sie über das Mikrofon im Tischgerät mit Ihrem Gesprächspartner. Ihr Abstand zum Mikrofon sollte nicht größer als 50 cm sein.
- Laute Geräusche in Ihrer Umgebung werden ebenfalls übertragen und können die Verständlichkeit Ihrer Stimme bei Ihrem Gesprächspartner beeinträchtigen.

Verstärkung der Hörerlautstärke einschalten

Die Lautstärke im Telefonhörer kann um +40 dB verstärkt werden. Drücken Sie dazu die Taste . Die Taste leuchtet.

Warnung: Diese Lautstärke kann Schäden bei Menschen mit normalem Gehör verursachen!

Hörer- / Freisprechlautstärke einstellen

Sie können die Hörer-/Freisprechlautstärke mit der Schaltwippe  einstellen.

Klang des Hörers einstellen

Sie können den Klang des Hörers mit der Taste  anpassen, **wenn die Verstärkung auf +40 dB aktiviert ist**. Drücken Sie kurz die Taste, um zwischen den beiden Möglichkeiten (Normal / Tiefe Frequenzen gedämpft) umzuschalten.

Eine Rufnummer mit Wahlwiederholung wählen

Das Telefon speichert die zuletzt gewählten Telefonnummern.

Drücken Sie die Taste . Die zuletzt gewählte Rufnummer wird angezeigt.





Zur Anzeige weiterer gewählter Rufnummern drücken Sie wiederholt .

Wird die gewünschte Telefonnummer angezeigt, heben Sie den Hörer ab oder drücken Sie die Freisprechtaste .

Zum Verlassen der Wahlwiederholung drücken Sie kurz die Menütaste .









Eine Rufnummer aus dem Telefonbuch wählen

Wie Sie Telefonbucheinträge speichern, finden Sie im Abschnitt „Telefonbuch“ auf Seite 25.

- Drücken Sie die Telefonbuchtaste  und wählen Sie mit  /  den gewünschten Eintrag aus.
- Heben Sie den Hörer ab oder drücken Sie die Freisprechtaste .

Eine Direktwahl-Rufnummer wählen

Über die Direktwahl-tasten können Sie Hausnotrufdienste oder Personen zu Hilfe rufen. Wie Sie die Direktwahl- / Notrufnummern speichern, finden Sie im Abschnitt „Direktwahl-/Notrufnummern speichern“ auf Seite 30.

- Heben Sie zuerst den Hörer ab oder drücken Sie die Freisprechtaste .
 - Drücken Sie die Direktwahl-taste ,  oder .
- oder
- Drücken Sie die Direktwahl-taste ,  oder .
 - Heben Sie den Hörer ab oder drücken Sie die Freisprechtaste .

Die Notruf-Funktion (SOS)

Die Notruf-Funktion nutzt die auf den Direktwahltasten gespeicherten Telefonnummern. Die Notruf-Funktion kann sowohl mit der SOS-Taste am Telefon als auch mit der Taste am Notruf-Armband (in Gebäuden bis zu 30 m) ausgelöst werden. **Diese Funktion ist nur verfügbar, wenn das Telefon über das Netzteil oder Batterien mit Strom versorgt wird.**

- Drücken und halten Sie die Notruftaste  oder die **Taste am Notruf-Armband** für ca. 3 Sekunden.
- Die Anrufanzeige blinkt und ein Alarmton ist zu hören (Der Alarmton wird nur eingeschaltet, wenn `STILL.NOTR` - siehe Seite 34 - ausgeschaltet ist). Der Alarmton soll Personen in unmittelbarer Nähe auf das Auslösen des Notrufs aufmerksam machen. Zum **Abbrechen der Notruf-Funktion** drücken Sie die Notruftaste (am Telefon oder Notruf-Armband) noch einmal für ca. 3 Sekunden.
- Nach ca. 15 Sekunden wird die auf der Direktwahltaste **M1** gespeicherte Rufnummer angerufen. **Wird der Anruf innerhalb von 60 Sekunden angenommen**, wird die Notrufnachricht abgespielt. Im Auslieferungszustand ist

bereits eine Standard-Notrufnachricht gespeichert, die durch eine persönliche Notrufnachricht ersetzt werden kann (siehe Seite 35).

Wird der Anruf nicht angenommen, wird die unter **M2** und nach weiteren 60 Sekunden die unter **M3** gespeicherte Rufnummer angerufen.

- Drückt der Angerufene auf seinem Telefon die **Taste 5**, wird an Ihrem Telefon die Freisprechfunktion eingeschaltet und Sie können mit dem Angerufenen sprechen.

Hinweise:

- **Sind auf den Direktwahltasten keine Rufnummern gespeichert, ertönt bei Auslösung des Notrufs (vom Telefon oder vom Notruf-Armband) nur der Alarmton (Voraussetzung: STILL.NOTR ist nicht eingeschaltet).**
- **Bei Auslösung des Notrufs mit dem Notruf-Armband ist es unbedingt notwendig, dass dieses sich in der Reichweite des Telefons befindet und die Funkverbindung nicht durch bauliche Hindernisse, wie z. B. Betonwände, behindert ist.**
- **Bei Auslösung des Notrufs mit dem Notruf-Armband leuchtet die Taste solange sie gedrückt wird. Leuchtet die Taste nicht, muss die Batterie ersetzt werden (Fachhandel).**

- Die Notruf-Funktion wird beendet wenn:
 - Der Angerufene den Hörer auflegt.
 - Der Angerufene nach Annahme des Anrufs die Tasten 1 und 2 drückt.
 - Keine der auf den Direktwahltasten gespeicherten Rufnummern zu einer Verbindung führt.



Anrufliste

Hinweis: Um diese Funktion nutzen zu können, muss an Ihrem Anschluss die Rufnummernübertragung verfügbar sein. Fragen Sie Ihren Netzbetreiber nach weiteren Informationen.

Steht die Rufnummernübertragung (CLIP) an Ihrem Anschluss zur Verfügung, wird Ihnen die Rufnummer des Anrufers bzw. der Name, wenn es für diese Rufnummer einen Telefonbucheintrag gibt, bereits angezeigt, wenn das Telefon klingelt. Hat der Anrufer das Übertragen seiner Rufnummer unterdrückt oder ist sie aus anderen Gründen nicht verfügbar, wird eine entsprechende Meldung angezeigt. Die Rufnummer kann dann nicht angezeigt und somit auch nicht in der Anrufliste gespeichert werden.

Die blinkende rote LED und das Display-Symbol  zeigen an, dass neue Anrufe in der Anrufliste gespeichert wurden. **Diese Anzeigen sind so lange vorhanden, wie noch nicht angesehene Einträge vorhanden sind. Um das Blinken zu stoppen drücken Sie wiederholt**  / , bis Sie alle Einträge gesehen haben.





Rufnummer in der Anrufliste anzeigen / Rufnummer wählen

- In der oberen Displayzeile wird **CID** angezeigt.
- Blättern Sie mit  /  durch die Liste.
- Bei Anzeige des gewünschten Eintrags heben Sie den Hörer ab oder drücken Sie die Freisprechtaste , um die Rufnummer anzurufen.





oder

- Drücken Sie kurz die Menütaste  zum Verlassen der Anrufliste.

Rufnummer aus der Anrufliste ins Telefonbuch speichern





- In der oberen Displayzeile wird **CID** angezeigt.
- Wählen Sie mit  /  einen Eintrag aus.
- Drücken und halten Sie die Menütaste  für ca. 3 Sekunden. Die erste Ziffer der Rufnummer blinkt.
- Drücken Sie , geben Sie einen Namen für den Eintrag ein und drücken Sie . Das Vorgehen entspricht prinzipiell dem Erstellen eines neuen Telefonbucheintrags, siehe Seite 27.

Einzelne Einträge löschen

- In der oberen Displayzeile wird **CID** angezeigt.
- Wählen Sie mit  /  einen Eintrag aus.
- Drücken Sie . Im Display erscheint LÖSCHEN?.
- Drücken Sie  für ca. 2 Sekunden. Der Eintrag wird gelöscht und der nächste Eintrag wird angezeigt.





- Zum Verlassen der Anrufliste drücken Sie kurz die Menütaste  .

Komplette Anrufliste löschen

- In der oberen Displayzeile wird **CID** angezeigt.
- Wählen Sie mit  /  einen beliebigen Eintrag aus.
- Drücken Sie  für ca. 2 Sekunden.
Im Display erscheint **ALL LÖSCH?**.
- Drücken Sie  erneut für ca. 2 Sekunden.













Telefon einstellen

Das Einstellungsmenü

Drücken Sie kurz auf die Menütaste  , um das Einstellungsmenü aufzurufen und dann wiederholt die Menütaste  oder die Tasten  /  bis der gewünschte Menüpunkt angezeigt wird. Zum Verlassen des Menüs heben Sie den Hörer ab oder drücken Sie kurz die Löschtaste .

Datum/Uhrzeit einstellen

ZEIT/DATUM wird angezeigt (Einstellungsmenü, siehe oben).

- Drücken Sie .
- Wählen Sie mit  /  die Stunde und drücken Sie .
- Wählen Sie mit  /  die Minuten und drücken Sie .
- Wählen Sie mit  /  den Tag und drücken Sie .
- Wählen Sie mit  /  den Monat und drücken Sie .

Sprache einstellen

SPRACHE

wird angezeigt (Einstellungsmenü, siehe Seite 24).

- Drücken Sie .
- Wählen Sie mit  /  die gewünschte Sprache aus und drücken Sie .

Telefonbuch

Im Telefonbuch können Sie 50 Rufnummern mit den dazugehörigen Namen speichern.

- Geben Sie bei allen Rufnummern immer die Vorwahl mit ein, damit auch eingehende Ortsgespräche einem Telefonbucheintrag zugeordnet werden können.
- Ist die Speicherkapazität erschöpft, zeigt das Display beim nächsten Speichern die Meldung . Um wieder Platz zu schaffen, müssen Sie zuerst einen anderen Eintrag löschen.
- Die Telefonbucheinträge sind alphabetisch geordnet. Um direkt zum gewünschten Telefonbucheintrag zu gelangen, drücken Sie den entsprechenden Anfangsbuchstaben.

Namen eingeben

Die Zifferntasten sind mit Buchstaben beschriftet. Durch mehrmaliges Drücken der entsprechenden Taste können Buchstaben, Ziffern und Sonderzeichen eingegeben werden.

Zeichentabelle:

1	[Leerschritt] + & - / X 1	7	P Q R S 7
2	A B C Å Ä Æ æ å ä ß 2	8	T U V 8 Ü ü
3	D E F ë 3	9	W X Y Z 9
4	G H I ï 4	*	` @ () * < >
5	J K L 5	0	, . : ? = 0
6	M N O Ñ ñ Ö ö 6	#	\$ _ % ! #

Zeichen löschen können Sie mit .

Um den gleichen Buchstaben zweimal hintereinander einzugeben, drücken Sie den entsprechenden Buchstaben erst einmal. Warten Sie dann, bis der Cursor (blinkender Strich) eine Stelle weitergesprungen ist. Geben Sie dann den Buchstaben erneut ein.

Telefonbucheintrag erstellen

NR SPEICH. wird angezeigt (Einstellungsmenü, siehe Seite 24).

- Drücken Sie **OK**.
- Geben Sie mit den Zifferntasten die Rufnummer ein und drücken Sie **OK**.
- Geben Sie mit den Zifferntasten den Namen ein und drücken Sie **OK**.

Für kurze Zeit wird **GESPEICHERT** angezeigt.





NAME AUFN. wird angezeigt (Einstellungsmenü, siehe Seite 24).

Sie können für den betreffenden Telefonbucheintrag einen „Persönlichen Klingelton“ aufnehmen. Diese Aufnahme wird als Klingelton ausgegeben, wenn ein Anruf von dieser Rufnummer eintrifft, z. B. „Peter ruft an“.





- Drücken Sie **OK** und halten Sie die Taste gedrückt. Sprechen Sie nach dem Piepton und lassen Sie die Taste los, um die Aufnahme zu beenden. Ihre Aufnahme wird zur Kontrolle abgespielt.





- Zum Verlassen dieses Menüpunkts drücken Sie die Löschtaste  für ca. 2 Sekunden.

Telefonbucheinträge ansehen





- Drücken Sie zuerst , blättern Sie dann mit  /  durch Ihr Telefonbuch. Haben Sie einen eigenen Klingelton für diesen Eintrag gespeichert, wird dieser abgespielt. Haben Sie keinen eigenen Klingelton gespeichert, wird die Rufnummer vorgelesen (nur wenn „SPRACH-ANS.“ eingeschaltet ist, siehe Seite 32).
- Zum Verlassen des Telefonbuchs drücken Sie kurz die Menütaste  .

Telefonbucheinträge ändern

- Drücken Sie zuerst , wählen Sie dann mit  /  den gewünschten Eintrag aus.
- Drücken und halten Sie die Menütaste  für ca. 3 Sekunden. Die erste Ziffer der Rufnummer blinkt.





- Löschen Sie die alte Rufnummer mit der Löschtaste , geben Sie die neue Rufnummer ein und drücken Sie .
- Löschen Sie den alten Namen mit der Löschtaste , geben Sie den neuen Namen ein und drücken Sie .
- **NAME AUFN.** wird angezeigt. Für Einzelheiten hierzu siehe Seite 27.
- Zum Verlassen dieses Menüpunkts drücken Sie die Löschtaste  für ca. 2 Sekunden.

Einzelne Telefonbucheinträge löschen

- Drücken Sie zuerst , wählen Sie dann mit  /  den gewünschten Eintrag aus.
- Drücken Sie . Im Display erscheint **LÖSCHEN?**.
- Drücken Sie  für ca. 2 Sekunden. Der Eintrag wird gelöscht und der nächste Eintrag wird angezeigt.

- Zum Verlassen des Telefonbuchs drücken Sie kurz die Menütaste  .

Alle Telefonbucheinträge löschen

- Drücken Sie zuerst , wählen Sie dann mit  /  einen beliebigen Eintrag aus.
- Drücken Sie  für ca. 2 Sekunden.
Im Display erscheint ALL LÖSCH?.
- Drücken Sie  erneut für ca. 2 Sekunden.

Direktwahl- / Notrufnummern speichern

Sie können die Direktwahltasten **M1**, **M2** und **M3** als Direktwahl bzw. als Speicherplätze für einen Notruf nutzen. Dabei hat die **SOS-Taste** eine besondere Funktion (siehe Seite 18).

- Geben Sie die gewünschte Direktrufnummer (max. 22 Ziffern) ein.
- Drücken Sie die Direktwahltaste ,  oder , auf der die





Direktwahlrufnummer gespeichert werden soll so lange, bis **GESPEICH.** angezeigt wird. Die Rufnummer ist auf der betreffenden Taste gespeichert.

Hinweis: Die Direktwahlnummern können nicht gelöscht werden. Sie können nur durch die Eingabe neuer Rufnummern überschrieben werden.

Notruf-Armbänder verwalten

NOT-SENDER

wird angezeigt (Einstellungsmenü, siehe Seite 24).





- Drücken Sie .
- Wählen Sie mit  / , ob Sie ein neues Notruf-Armband anmelden (REGISTR.) oder löschen (LÖSCHEN ?) wollen. Drücken Sie .

Hinweis: Sie können bis zu 5 Notruf-Armbänder an Ihrem Telefon registrieren, die z. B. von verschiedenen Personen getragen werden, die sich für gewöhnlich in Reichweite des Telefons aufhalten (in Gebäuden bis zu 30 m). Das mit Ihrem Telefon ausgelieferte Notruf-Armband ist bereits registriert.

Weitere Notruf-Armbänder müssen mit der Funktion „REGISTR.“ registriert werden. Mit der Funktion „LÖSCHEN?“ wird die Registrierung ALLER registrierten Notruf-Armbänder gelöscht. Um danach ein Notruf-Armband wieder nutzen zu können, muss es einzeln wieder registriert werden.

Rufnummernansage einstellen



SPRACH ANS wird angezeigt (Einstellungsmenü, siehe Seite 24).

- Drücken Sie .
- Wählen Sie mit  / , ob die Rufnummern der Einträge in Anrufliste, Wahlwiederholung und Telefonbuch (für die Sie keinen „Persönlichen Klingelton“ - s. Seite 27 - gespeichert haben), vorgelesen werden (EIN) oder nicht (AUS) und drücken Sie .

Ruftonmelodie auswählen

RUFMELODIE wird angezeigt (Einstellungsmenü, siehe Seite 24).

- Drücken Sie .

- Wählen Sie mit  /  eine Melodie für den Klingelton und drücken Sie .





Ruftonlautstärke einstellen

RUFLAUTST. wird angezeigt (Einstellungsmenü, siehe Seite 24).

- Drücken Sie .
- Wählen Sie mit  /  die Lautstärke für den Klingelton und drücken Sie .

Verstärkung dauerhaft ein-/ausschalten





DAUERVERST wird angezeigt (Einstellungsmenü, siehe Seite 24).

- Drücken Sie .
 - Wählen Sie mit  / , ob die Verstärkung der Hörerlautstärke dauerhaft eingeschaltet sein soll (EIN) oder nicht (AUS) und drücken Sie .
- Ist die Verstärkung nicht dauerhaft eingeschaltet, können Sie sie nach Bedarf

jederzeit während eines Telefongesprächs mit der Taste  einschalten.

Notruf-Funktion ein-/ausschalten





NOTR.FUNKT wird angezeigt (Einstellungsmenü, siehe Seite 24).

- Drücken Sie .
- Wählen Sie mit  / , ob die Notruf-Funktion ein- (EIN) oder ausgeschaltet (AUS) sein soll, und drücken Sie .

Hinweis: Ist die Notruf-Funktion ausgeschaltet, ist das Drücken der SOS-Taste am Telefon und der Notruftaste am Notruf-Armband ohne Funktion!



Stiller Notruf

STILL.NOTR wird angezeigt (Einstellungsmenü, siehe Seite 24).

- Drücken Sie .
- Wählen Sie mit  / , ob der lokale Alarmton (siehe auch Seite 18) ein- (EIN) oder ausgeschaltet (AUS) sein soll und drücken Sie .

Eigene Notrufnachricht aufnehmen





NOT-ANSAGE wird angezeigt (Einstellungsmenü, siehe Seite 24).

- Drücken und halten Sie die Taste , während Sie Ihre Ansage sprechen. Sprechen Sie mit normaler Stimme in Richtung des Telefons und vergessen Sie nicht zu erwähnen, dass der Angerufene nach dem Annehmen des Anrufs die **Taste 5** drücken muss, um die Freisprechfunktion an Ihrem Telefon einzuschalten (siehe auch Seite 18).
- Nachdem Sie Ihre Nachricht gesprochen und die Taste  wieder losgelassen haben, wird die Notrufnachricht zur Kontrolle wiedergegeben.

Hinweis: Im Auslieferungszustand ist bereits eine Standard-Notrufnachricht gespeichert. Um Ihre persönliche Notrufnachricht zu löschen und wieder die Standard-Notrufnachricht einzustellen, drücken Sie die Taste  für ca. 2 Sekunden. Die Standard-Notrufnachricht ist wieder hergestellt.

Anrufblitz

ANRUFBLITZ wird angezeigt (Einstellungsmenü, siehe Seite 24).

- Drücken Sie .
- Wählen Sie mit  / , ob die Anrufblitz-Funktion ein- (EIN) oder ausgeschaltet (AUS) sein soll und drücken Sie .

Hinweis: Ist die Anrufblitz-Funktion eingeschaltet, ändert sich das Blinkverhalten der Anrufanzeige; zwischen dem rhythmischen Blinken bei einem ein-
treffenden Anruf erfolgt ein flackerndes Aufblitzen des Lichts, das unter
Umständen eine höhere Aufmerksamkeit erreicht.

Displaykontrast einstellen





KONTRAST wird angezeigt (Einstellungsmenü, siehe Seite 24).

- Drücken Sie .
- Stellen Sie mit  /  den gewünschten Displaykontrast ein. Drücken Sie .

Tastenton

TASTENTON





wird angezeigt (Einstellungsmenü, siehe Seite 24).

- Drücken Sie .
- Wählen Sie mit  /  ob jeder Tastendruck mit einem kurzen Piepton bestätigt werden soll (EIN) oder nicht (AUS). Drücken Sie .

Flashzeit

FLASHZEIT

wird angezeigt (Einstellungsmenü, siehe Seite 24).





- Drücken Sie .
- Wählen Sie mit  /  ggf. die für Ihren Anschluss richtige Flashzeit aus. Für die meisten Anschlüsse ist 100 ms (Voreinstellung) die richtige Einstellung; Sie brauchen nichts zu ändern. Drücken Sie .

Flashzeit - Für die Nutzung der Leistungsmerkmale im analogen Netz ist die Flashzeit von 100 ms richtig. Es kann allerdings z. B. beim Betrieb an einer Telekommunikationsanlage notwendig sein, eine Flashzeit von 300 oder 600 ms einzustellen. Nähere Informationen dazu entnehmen Sie bitte der Bedienungsanleitung der Anlage.

Anruf-Anzeige ein-/ausschalten

ANRUF LED





wird angezeigt (Einstellungsmenü, siehe Seite 24).

- Drücken Sie .
- Wählen Sie mit  / , ob die Anruf-Anzeige bei einem eintreffenden Anruf und neuen Einträgen in der Anrufliste blinken soll (EIN) oder nicht (AUS) und drücken Sie .

Wahlverfahren einstellen

MFV/IVW

wird angezeigt (Einstellungsmenü, siehe Seite 24).





- Drücken Sie .
- Stellen Sie mit  /  das für Ihren Anschluss notwendige Wahlverfahren ein (MFV = Tonwahl / IVW = Impulswahl). Drücken Sie .

Hinweis: Für die meisten Anschlüsse ist Tonwahl (MFV) die richtige Einstellung.

Amtskennzahl (bei Betrieb an einer Telefonanlage)

AMTSKENNZ.

wird angezeigt (Einstellungsmenü, siehe Seite 24).





- Drücken Sie .
- Stellen Sie mit  /  die Ziffer/Zahl ein, die für die Belegung einer Amtsleitung notwendig ist (max. 3-stellig). Drücken Sie .

Hinweis: Ist Ihre Amtskennzahl nur einstellig, z. B. „0“, geben Sie dies an der ersten Stelle ein und lassen die folgenden Stellen als „-“ stehen.

Wahlpause (bei Betrieb an einer Telefonanlage)

PAUSE

wird angezeigt (Einstellungsmenü, siehe Seite 24).

- Drücken Sie .
- Stellen Sie mit  /  die Länge der Wahlpause ein, die nach Wählen der Amtskennzahl eingehalten werden soll (1-9 s). Drücken Sie .

Spezielle Verwendung

Betrieb an einer Telefonanlage

Betreiben Sie Ihr Telefon an einer Telefonanlage (wenn Sie z. B. eine „0“ wählen müssen um eine Amtsleitung zu belegen) benutzen Sie für die Vermittlungsfunktionen, die Ihnen die Anlage bietet, die Taste  .

Zur Länge des von Ihrer Anlage benötigten Flash-Signals sehen Sie bitte in der Dokumentation zu Ihrer Telefonanlage nach.

Wahlpause einfügen

Wenn Sie beim Speichern einer Telefonnummer eine Wahlpause eingeben wollen, drücken Sie an der entsprechenden Stelle die Taste  .

Netzbetreiber-Dienste nutzen

Sie können mit Ihrem Telefon auch Netzbetreiber-Dienste wie „Anklopfen“ oder „Konferenz“ nutzen. Bitte erkundigen Sie sich bei Ihrem Netzbetreiber nach den Einzelheiten.

Anhang

Sicherheitshinweise

Lesen Sie diese Bedienungsanleitung sorgfältig durch und bewahren Sie sie gut auf.

Bestimmungsgemäße Verwendung

Dieses Telefon ist geeignet für das Telefonieren innerhalb eines analogen Telefonnetzes. Jede andere Verwendung gilt als nicht bestimmungsgemäß. Eigenmächtige Veränderungen oder Umbauten sind nicht zulässig. Öffnen Sie das Gerät in keinem Fall selbst und führen Sie keine eigenen Reparaturversuche durch.

Aufstellungsort

Beachten Sie bitte:

- Stellen Sie Ihr Telefon auf eine flache, ebene Oberfläche bzw. befestigen Sie es an der Wand.
- Verlegen Sie die Anschlusskabel so, dass keine Stolperfallen entstehen.
- Stellen Sie sicher, dass die Steckdose mit dem Netzgerät jederzeit zugänglich ist, um das Gerät schnell vom Netz trennen zu können.
- Halten Sie einen Mindestabstand von ca. 1 Meter zu anderen elektronischen Geräten ein, um eine gegenseitige Beeinflussung zu vermeiden.

- Vermeiden Sie Belastungen durch Rauch, Staub, Erschütterungen, Chemikalien, Feuchtigkeit, Hitze oder direkte Sonneneinstrahlung.

Netzgerät

Achtung: Verwenden Sie nur das mitgelieferte Netzteil, da andere Netzteile das Telefon beschädigen können. Versperren Sie nicht den Zugang zum Netzteil durch Möbel oder andere Gegenstände.

Das Netzteil erfüllt die Ökodesign-Anforderungen der Europäischen Union (Richtlinie 2005/32/EG). Dies bedeutet, dass sowohl im Betrieb als auch im Ruhezustand der Stromverbrauch im Vergleich zu Netzteilen älterer Bauart deutlich niedriger ist.



- Energiesparend
- Economisant l'énergie
- A risparmio di energia
- Energy efficient

Hörgeräte kompatibel

Dieses Telefon ist mit einer T-Spulenkopplung ausgestattet, die dafür sorgt, dass das Telefon mit den meisten bekannten Hörgeräten kompatibel ist. Aufgrund des breiten Angebots an erhältlichen Hörgeräten können wir keine Garantie geben, dass das Telefon tatsächlich mit allen Hörgerätmodellen funktioniert. Bitte überprüfen Sie, ob die Störfestigkeit höher als M2 liegt. Diese Bewertung wird vom Hersteller des Hörgeräts angegeben. Geräte mit einer Bewertung unter M2 sind möglicherweise nicht kompatibel mit diesem Telefon. Drücken Sie bei der Benutzung dieses Telefons die Taste „T“ an Ihrem Hörgerät für den Telespulen-Modus, der Ihr Hörgerät mit dem Telefon verbindet und einen klareren Klang ohne Hintergrundgeräusche ermöglicht. Bitte überprüfen Sie, ob Ihr Hörgerät über die „T“-Funktion verfügt, und ob diese Einstellung automatisch erfolgt oder manuell erfolgen muss. Hörgeräte mit einer hohen Störfestigkeit und automatischem T-Modus sollten ihr Telefon automatisch ermitteln und in die T-Position umschalten können. Hörgeräte mit manueller T-Funktion erfordern eine Aktivierung dieser Funktion per Hand an Ihrem Hörgerät.

Achtung: Dieses Telefon kann sehr hohe Lautstärken wiedergeben, wenn der Verstärker aktiviert ist und der Lautstärkeregler auf Maximum steht. Große Vorsicht ist geboten beim Wechsel zwischen Benutzern mit normalem Gehör und vermindertem Gehör.

Entsorgung

Sie sind gesetzlich zur sachgerechten Entsorgung von Gebrauchsgütern verpflichtet. Das nebenstehende Symbol auf Ihrem Telefon bedeutet, dass elektrische und elektronische Altgeräte und Batterien getrennt vom Hausmüll zu entsorgen sind.



Elektrische oder elektronische Geräte entsorgen Sie bei einer Sammelstelle eines geeigneten Entsorgungsträgers.

Verpackungsmaterialien entsorgen Sie entsprechend den lokalen Vorschriften.



Fehlersuche und -behebung

Service-Hotline

Haben Sie Probleme mit Ihrem Telefon, kontrollieren Sie zuerst die folgenden Hinweise.

Bei technischen Problemen können Sie sich an unsere Service-Hotline wenden.

Die Rufnummer finden Sie auf unserer Website www.amplicomms.com

Bei Garantieansprüchen wenden Sie sich an Ihren Fachhändler.

Die Garantiezeit beträgt 2 Jahre ab Kaufdatum.

Kein Telefongespräch möglich

- Die Telefonleitung ist nicht korrekt angeschlossen oder gestört. Verwenden Sie nur das mitgelieferte Telefonanschlusskabel.

Einige Funktionen, z. B. +40 dB Verstärkung oder Freisprechen funktionieren nicht

- Kontrollieren Sie die Funktion des Netzteils.
- Kontrollieren Sie, ob der Batterietyp stimmt, und dass die Batterien richtig eingesetzt und nicht entladen sind.

Die Rufnummernanzeige funktioniert nicht

- Die Rufnummernanzeige ist ein Zusatzdienst Ihres Netzbetreibers. Bitte fragen Sie Ihren Netzbetreiber nach weiteren Informationen.
- Der Anrufer hat das Übertragen seiner Rufnummer unterdrückt.

Pflegehinweise

- Reinigen Sie die Gehäuseoberflächen mit einem weichen und fusselfreien Tuch.
- Verwenden Sie keine Reinigungsmittel oder Lösungsmittel.

Garantie

AMPLICOMMS - Geräte werden nach den modernsten Produktionsverfahren hergestellt und geprüft. Ausgesuchte Materialien und hoch entwickelte Technologien sorgen für einwandfreie Funktion und lange Lebensdauer.

Ein Garantiefall liegt nicht vor, wenn die Ursache einer Fehlfunktion des Geräts bei dem Telefonnetzbetreiber oder einer eventuell zwischengeschalteten Nebenstellenanlage liegt. Die Garantie gilt nicht für die in den Produkten verwendeten Batterien, Akkus oder Akkupacks. Die Garantiezeit beträgt 24 Monate, gerechnet vom Tage des Kaufs.

Innerhalb der Garantiezeit werden alle Mängel, die auf Material- oder Herstellungsfehler zurückzuführen sind, kostenlos beseitigt. Der Garantieanspruch erlischt bei Eingriffen durch den Käufer oder durch Dritte. Schäden, die durch unsachgemäße Behandlung oder Bedienung, natürliche Abnutzung, durch falsches Aufstellen oder Aufbewahren, durch unsachgemäßen Anschluss oder Installation sowie durch höhere Gewalt oder sonstige äußere Einflüsse entstehen, fallen nicht unter die Garantieleistung.

Wir behalten uns vor, bei Reklamationen die defekten Teile auszubessern, zu ersetzen oder das Gerät auszutauschen. Ausgetauschte Teile oder ausgetauschte Geräte gehen in unser Eigentum über. Schadenersatzansprüche sind ausgeschlossen, soweit sie nicht auf Vorsatz oder grober Fahrlässigkeit des Herstellers beruhen.

Sollte Ihr Gerät dennoch einen Defekt innerhalb der Garantiezeit aufweisen, wenden Sie sich bitte unter Vorlage Ihrer Kaufquittung ausschließlich an das Geschäft, in dem Sie Ihr AMPLICOMMS - Gerät gekauft haben. Alle Gewährleistungsansprüche nach diesen Bestimmungen sind ausschließlich gegenüber Ihrem Fachhändler geltend zu machen. Nach Ablauf von zwei Jahren nach Kauf und Übergabe unserer Produkte können Gewährleistungsrechte nicht mehr geltend gemacht werden.

Konformitätserklärung

Dieses Gerät erfüllt die Anforderungen der EU-Richtlinie:

1999/5/EG Richtlinie über Funkanlagen und Telekommunikationsendeinrichtungen und die gegenseitige Anerkennung ihrer Konformität. Die Konformität mit der o. a. Richtlinie wird durch das CE-Zeichen auf dem Gerät bestätigt.

Für die komplette Konformitätserklärung nutzen Sie bitte den kostenlosen Download von unserer Website **www.amplicomms.com**.



Stichwortverzeichnis

A

Amtskennzahl	39
Anruf annehmen.	14
Anruf-Anzeige.	38
Anrufblitz	36
Anrufliste	20
Anschließen	6
Aufstellungsort.	41

B

Bestimmungsgemäße Verwendung	41
-------------------------------------------	----

D

Datum/Uhrzeit.	24
Direktwahl.	17, 30
Displayanzeigen	10
Displaykontrast.	36

E

Eigene Notrufnachricht	35
Einstellungsmenü.	24

Entsorgung	44
Erstinbetriebnahme	11

F

Fehlersuche	44
Flashzeit	37
Freisprechlautstärke.	15

G

Garantie	46
Gespräch beenden	14

H

Hörerlautstärke.	15
Hörgeräte	43

K

Klang.	16
Konformitätserklärung.	47

L

Lauthören	14
Lautsprecherbetrieb.	14
Lieferumfang	5

N

Namen eingeben	26
--------------------------	----

Netzbetreiber-Dienste 40

Notruf 30

Notruf-Armband 31

Notruf-Funktion 18, 34

Notrufnachricht 35

P

Persönlicher Klingelton 27

Pflegehinweise 45

Probleme 44

R

Rufnummer von Hand eingeben . 13

Rufnummernansage 32

Ruftonmelodie 32

S

Service-Hotline 44

Sicherheitshinweise 41

SOS 18

Sprache 25

Stiller Notruf 34

T

Tastenton 37

Telefon einstellen 24

Telefonanlage 40

Telefonbuch 17, 25

Telefonbucheintrag erstellen . . . 27

Telefonieren 13

V

Verpackungsinhalt 5

Verstärkung 15

Verstärkung dauerhaft 33

W

Wahlpause 39, 40

Wahlverfahren 38

Wahlwiederholung 16

Z

Zeichentabelle 26

Aperçu

- 1 Écran
- 2 Touche OK
- 3 Touche de navigation ▲/▼
- 4 Touche supprimer
- 5 Touches de sélection directe M1/M2/M3
- 6 Touche SOS
- 7 Clavier
- 8 Affichage de l'appel
- 9 Touche répertoire
- 10 Touche menu
- 11 Touche R
- 12 Rappel du dernier numéro composé
- 13 Réglage de la sonorité
- 14 Touche d'amplification
- 15 Réglage du volume
- 16 Touche mains libres

Aperçu

Mise en service du téléphone.....	55
Vérification du contenu du coffret	55
Raccordement du téléphone.....	56
Appareil vibreur	58
Affichage sur l'écran.....	59
Première mise en service.....	60
Téléphoner.....	64
Composer et choisir un numéro manuellement.....	64
Terminer l'appel	65
Recevoir un appel	65
Activer/Désactiver l'écoute amplifiée	65
Activer l'amplification du volume sonore du combiné.....	66
Régler le volume sonore du combiné/Haut-parleur	66
Régler la sonorité du combiné	67
Composer un numéro à l'aide de la répétition de la numérotation	67

Composer un numéro à partir du répertoire	68
Composer un numéro direct	68
La fonction d'appel d'urgence (SOS).....	69
Liste d'appels	71
Afficher un numéro de la liste d'appels / Sélectionner un numéro de téléphone.....	72
Enregistrer un numéro dans le répertoire à partir de la liste d'appels.....	73
Effacer une entrée	74
Effacer complètement la liste d'appels	74
Régler le téléphone.....	75
Le menu des réglages	75
Régler la date/l'heure	75
Régler la langue	76
Répertoire	76
Créer une entrée dans le répertoire.....	78
Visualiser les entrées du répertoire	79
Modifier les entrées du répertoire	79
Effacer toutes les entrées du répertoire	81

Numérotation directe / Appel d'urgence	81
Gérer les bracelets d'appel d'urgence	82
Régler l'annonce des numéros	83
Sélectionner la mélodie de sonnerie	84
Régler le volume de sonnerie.....	84
Activer/désactiver durablement l'amplification	84
Activer/désactiver la fonction d'appel d'urgence	85
Appel d'urgence silencieux.....	86
Enregistrer un message d'urgence personnel.....	86
Flash appel	87
Régler le contraste de l'écran	88
Tonalité des touches	88
Durée du flash.....	88
Activer/désactiver le voyant d'appel.....	89
Régler le mode de numérotation	90
Code d'accès (en cas de fonctionnement sur une installation à postes supplémentaires)	90

Pause (en cas de fonctionnement sur une installation à postes supplémentaires)	91
Fonctions spéciales	92
Annexe	93
Consignes de sécurité	93
Utilisation conforme aux prescriptions	93
Lieu d'installation	93
Bloc secteur	94
Compatibilité avec des appareils auditifs.....	94
Élimination	96
Recherche et correction d'erreurs.....	97
Remarques d'entretien	98
Garantie	98
Déclaration de conformité	99
Index.....	100

Mise en service du téléphone

Important: veuillez lire les consignes de sécurité de la page 93 avant la mise en service du téléphone.

Attention: Ce téléphone peut restituer des volumes sonores très élevés lorsque l'amplificateur est activé et que le volume est réglé au maximum. Veuillez faire attention lors du passage d'un utilisateur entendant normalement à un utilisateur malentendant.

Vérification du contenu du coffret

- 1 Téléphone (appareil de base)
- 1 Combiné
- 1 Câble spiralé pour combiné
- 1 Câble de raccordement téléphonique
- 1 Chargeur
- 1 Bracelet émetteur d'appel d'urgence
- 1 Support de bureau
- 1 Mode d'emploi

Important :

- **Utilisez uniquement le bloc d'alimentation fourni avec le téléphone.**
- **Utilisez uniquement le câble de connexion fourni avec le téléphone, l'appareil pourrait éventuellement ne pas fonctionner avec un autre câble de connexion.**

Raccordement du téléphone

Une alimentation électrique est nécessaire afin de pouvoir utiliser **toutes les fonctions** du téléphone telles que **appel d'urgence**, « **main-libres** » et **amplification du volume du combiné**. Celle-ci peut être réalisée à l'aide du bloc d'alimentation livré et par des piles (non fournies).

Indication sur l'ouverture du compartiment de la batterie

Insérez et appuyez la pointe d'un stylo à bille dans l'orifice pour ouvrir le compartiment de la batterie.

Insérez les piles dans le compartiment à piles ouvert.

Utilisez uniquement des piles du type AAA 1,5 V. Respectez la polarité des piles!

Refermez le compartiment à piles.

Veuillez toujours observer que votre téléphone ne soit pas relié au raccordement téléphonique et/ou au réseau lorsque vous introduisez ou changez les piles.

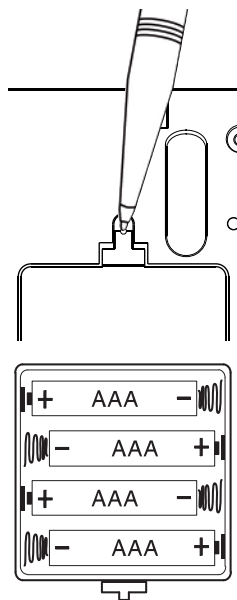

Branchez le combiné du téléphone et l'appareil de base. Prenez l'extrémité du câble spiralé et branchez celui-ci dans la fiche femelle à l'extrémité inférieure du combiné. Branchez l'autre extrémité du câble dans la fiche femelle située sur le côté du téléphone.

Connectez le câble de raccordement livré à la prise du téléphone et à la prise femelle située sous le téléphone. Insérez le câble dans le guide-câble.

Si vous souhaitez utiliser le téléphone comme appareil de bureau, monter le support de bureau sous le téléphone. La découpe du support de bureau se situe au-dessus de la suspension supérieure (voir illustration). Assurez-vous que les 4 crochets sont tous correctement encastrés.

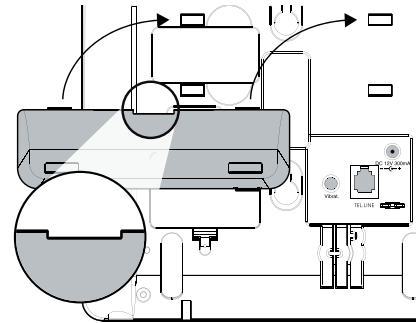

Raccordez le bloc d'alimentation à la fiche femelle portant l'inscription **DC 12V 300 mA** et branchez la fiche dans la prise adaptée.

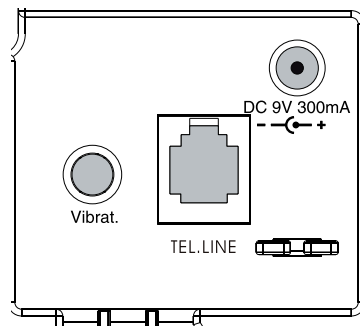

Appareil vibreur

Afin d'utiliser un appareil vibreur adapté, insérez la fiche d'alimentation de l'appareil vibreur dans la prise du téléphone (Vibrat.). Aucune autre installation n'est nécessaire.

L'appareil vibreur n'est pas fourni.

Vous pouvez également fixer le téléphone au mur. Dans ce cas, ne pas monter le support de bureau. Pour la fixation, vous avez besoin de deux chevilles et des vis correspondantes.

Avertissement: il ne doit pas y avoir de conduites (câbles, tuyaux etc.) dans la zone de perforation des trous.

Percez deux trous l'un en-dessous de l'autre verticalement à 83 mm de distance. Laissez les vis dépasser du mur d'env. 5 mm. Placez les suspensions du téléphone sur les vis et tirez vers le bas.

Tournez de 180° la suspension du téléphone située dans le logement du combiné, afin de pouvoir suspendre le combiné.

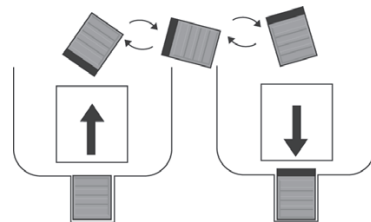

Affichage sur l'écran



Changez les piles.



La sonnerie est désactivée.



La fonction mains libres est activée.



Nouvelle entrée dans la liste d'appels.



Fonction appel d'urgence SOS.



Vous vous trouvez dans la liste d'appels.



Vous vous trouvez dans le répertoire.



L'amplification est activée en continu.



Affichage de l'heure.

Première mise en service

Lorsque vous raccordez le téléphone à une prise pour la première fois à l'aide du bloc d'alimentation ou lorsque vous placez les piles, on vous demandera automatiquement de régler plusieurs paramètres de base.

Si les réglages sont interrompus lors de la première mise en service, par ex. en décrochant le combiné, vous pouvez y remédier à tout moment ultérieurement.





À la livraison, la langue du menu est réglée sur « DEUTSCH » (ALLEMAND).

ZEIT/DATUM

apparaît sur l'écran. Appuyez sur .



SPRACHE

apparaît sur l'écran. Appuyez sur .

- Définissez la langue souhaitée à l'aide de  /  et appuyez sur .
- Appuyez deux fois sur .

HEURE/DATE

apparaît sur l'écran. Appuyez sur .

- Entrez l'heure à l'aide de  /  et appuyez sur .
- Entrez les minutes à l'aide de  /  et appuyez sur .

- Entrez le jour à l'aide de  /  et appuyez sur .
- Entrez le mois à l'aide de  /  et appuyez sur .

LANGUE

apparaît sur l'écran.

Vous pouvez maintenant :



- **quitter le menu des réglages**, en appuyant sur la touche supprimer .

Vous avez saisi la date et l'heure et sélectionné la langue. Toutes les conditions préalables sont ainsi remplies pour un fonctionnement sur un raccordement standard normal. Votre téléphone est opérationnel ; vous pouvez appeler et être appelé.

ou



- exécuter immédiatement **d'autres réglages**.

Pour cela, sélectionnez avec  /  le point de menu souhaité avec et appuyez sur . Vous trouverez des informations détaillées sur les autres points du menu des réglages à partir de la page 75.

Téléphoner

Composer et choisir un numéro manuellement

Pour effectuer un appel, vous pouvez:

- d'abord décrocher le combiné et ensuite composer le numéro.
- composer le numéro et ensuite décrocher le combiné.

ou

- composer un numéro et appuyer ensuite sur  .

Le haut-parleur est activé et le numéro est composé (pour le fonctionnement du haut-parleur, bloc d'alimentation/piles nécessaires).

La durée de la communication s'affiche pendant l'appel.

Remarque : si vous saisissez le numéro d'appel avant de décrocher le combiné ou d'appuyez la touche mains libres, vous pouvez supprimer des erreurs de saisie à l'aide de la touche supprimer  .

Terminer l'appel

Vous pouvez, pour terminer l'appel:

- raccrocher le combiné.

ou

- appuyer sur la touche , si l'appel a eu lieu en utilisant le haut-parleur (la lumière rouge sous la touche s'allume).

Recevoir un appel

Décrochez le combiné ou appuyez sur la touche .

Activer/Désactiver l'écoute amplifiée

Pendant une communication téléphonique réalisée à l'aide du combiné, vous pouvez activer le haut-parleur.

Pour cela, appuyez sur la touche  et raccrochez le combiné.

Pour reprendre la communication avec le combiné, il suffit de décrocher le combiné.

Veillez noter:

- Lorsque le haut-parleur fonctionne, votre voix est transmise du microphone vers l'appareil de base. Parlez en observant une distance de 50 cm par rapport à l'appareil de base.
- Les bruits dans votre environnement peuvent éventuellement être repris et peuvent nuire à la qualité de la conversation avec votre interlocuteur.

Activer l'amplification du volume sonore du combiné

Le volume sonore du combiné peut être amplifié +40 dB.

Pour cela, appuyez sur la touche  . La touche brille.

Avertissement: ce volume sonore peut causer des dommages chez des personnes entendant normalement!

Régler le volume sonore du combiné/Haut-parleur

Vous pouvez régler le volume avec le bouton de commutation à bascule



Régler la sonorité du combiné

La touche  vous permet d'adapter la sonorité du récepteur **lorsque l'amplification +40 dB est activée**. Appuyer une fois sur la touche pour commuter entre les deux options (normal / amortissement des fréquences basses).

Composer un numéro à l'aide de la répétition de la numérotation

Le téléphone enregistre les numéros récemment composés.

Appuyez sur la touche . Le dernier numéro composé s'affiche.





Pour afficher d'autres numéros composés, appuyez à nouveau sur .

Lorsque le numéro de téléphone souhaité s'affiche, décrochez le combiné ou appuyez sur la touche mains libres .

Pour quitter la répétition du dernier numéro composé, appuyez brièvement sur la touche menu .



Composer un numéro à partir du répertoire

Vous trouverez des informations sur le réglage et l'enregistrement des entrées du répertoire dans la rubrique « Répertoire », en page 76.

- Appuyez sur la touche  et sélectionnez l'entrée souhaitée avec la touche  / .
- Décrochez le combiné ou appuyez sur la touche .

Composer un numéro direct

Avec la numérotation directe vous pouvez appeler à l'aide des services d'urgence ou des personnes. Vous trouverez des renseignements sur les appels directs dans la rubrique « Appels directs/appels d'urgence » en page 81.

- Décrochez le combiné d'abord ou appuyez sur la touche .
- Appuyez sur les touches d'appel d'urgence **M1**, **M2** ou **M3**.
- ou
- Appuyez sur les touches d'appel d'urgence **M1**, **M2** ou **M3**.
- Décrochez le combiné ou appuyez sur la touche .

La fonction d'appel d'urgence (SOS)

La fonction d'appel d'urgence utilise les numéros de téléphone mémorisés sur les touches de numérotation directe. La fonction d'appel d'urgence peut être déclenchée aussi bien avec la touche SOS du téléphone qu'avec la touche du bracelet d'appel d'urgence (jusqu'à 30 m à l'intérieur). **Cette fonction n'est disponible que si le téléphone est alimenté en électricité par le bloc d'alimentation ou des piles.**

- Appuyez sur la touche d'appel d'urgence **SOS** ou la **touche du bracelet d'appel d'urgence** et maintenez la appuyée pendant env. 3 secondes.
- Le voyant d'appel clignote et l'alarme retentit (l'alarme n'est activée que si **SILENC. URG** - voir page 86 - est désactivé). L'alarme doit attirer l'attention des personnes situées directement à proximité sur le retentissement de l'appel d'urgence. **Pour interrompre la fonction de l'appel d'urgence**, appuyez encore une fois sur la touche d'appel d'urgence (du téléphone ou du bracelet d'appel d'urgence) pendant env. 3 secondes.
- L'appel enregistré sur la touche de numérotation directe **M1** est appelé

après env. 15 secondes. Le message d'urgence personnel est lu **si l'appel est accepté dans les 60 secondes**. À la livraison, un message d'appel d'urgence standard est déjà enregistré et peut être remplacé par un message d'urgence personnel (voir page 86).

Si l'appel n'est pas accepté, l'appel enregistré sous **M2**, puis après 60 secondes supplémentaires l'appel enregistré sous **M3** est appelé.

- Si l'appelé appuie sur la **touche 5** de son téléphone, la fonction mains-libres de votre téléphone est activée et vous pouvez parler à l'appelé.

Indications :

- **Si aucun numéro de téléphone n'est enregistré sur les touches de numérotation directe, en cas de déclenchement de l'appel d'urgence (du téléphone ou du bracelet d'appel d'urgence), seule l'alarme retentit (condition préalable : SILENC_URG n'est pas activé).**
- **En cas de déclenchement de l'appel d'urgence avec le bracelet d'appel d'urgence, il est absolument indispensable que celui-ci se trouve à portée du téléphone et la liaison radio ne soit pas empêchée par des obstacles bâtis, comme des murs en béton.**
- **En cas de déclenchement de l'appel d'urgence avec le bracelet d'appel d'urgence, la touche brille tant qu'elle est appuyée. Si la touche ne brille pas, il faut remplacer la pile (commerce spécialisé).**

- La fonction d'appel d'urgence s'arrête lorsque :
 - L'appelé raccroche le combiné.
 - L'appelé appuie sur les touches 1 et 2 après acceptation de l'appel.
 - Aucun des numéros de téléphone enregistrés sur les touches de numérotation directe conduit à une liaison.



Liste d'appels

Conseil: pour utiliser cette fonction, la transmission du numéro d'appel vers votre ligne doit être activée. Contactez votre opérateur réseau pour plus d'informations.

Si l'affichage du numéro d'appel (CLIP) est disponible sur votre ligne téléphonique, le numéro de votre correspondant ou son nom, si le numéro correspond à une entrée du répertoire, s'affichent lorsque le téléphone sonne. Si votre correspondant a bloqué la transmission de son numéro, ou si pour toute autre raison le numéro n'est pas accessible, un message correspondant sera affiché. Le numéro d'appel ne peut pas être affiché et donc être enregistré dans la liste d'appels.

La LED rouge clignotante et le symbole  indiquent que de nouveaux appels ont été enregistrés dans la liste d'appels. **Ces affichages demeurent tant que les entrées ne sont pas encore lues. Pour arrêter le clignotement, appuyez sur la touche de manière répétée  / , jusqu'à ce que toutes les entrées aient été consultées.**





Afficher un numéro de la liste d'appels / Sélectionner un numéro de téléphone

- **CID** s'affiche sur la ligne supérieure de l'écran.
- Naviguez avec  /  dans la liste.
- En cas d'affichage de l'entrée souhaitée, décrochez le combiné ou appuyez sur la touche mains-libres  pour appeler le numéro de téléphone.





ou

- Appuyez brièvement sur la touche menu  pour quitter la liste d'appels.





Enregistrer un numéro dans le répertoire à partir de la liste d'appels

- **CID** s'affiche sur la ligne supérieure de l'écran.
- Sélectionnez une entrée à l'aide des touches  / .
- Appuyez sur la touche menu  et maintenez-la appuyée pendant env. 3 secondes. Le premier chiffre du numéro de téléphone clignote.
- Appuyez sur , entrez un nom pour la saisie et appuyez sur . Fondamentalement, la procédure correspond à la création d'une nouvelle entrée dans le répertoire, voir page 78.

Effacer une entrée





- **CID** s'affiche sur la ligne supérieure de l'écran.
- Sélectionnez une entrée à l'aide des touches  / .
- Appuyez sur . L'écran affiche EFFACER ?.
- Appuyez sur  pendant env. 2 secondes. L'entrée est effacée et l'entrée suivante s'affiche.
- Pour quitter la liste d'appels, appuyez brièvement sur la touche menu .

Effacer complètement la liste d'appels

- **CID** s'affiche sur la ligne supérieure de l'écran.
- Sélectionnez ensuite une entrée quelconque à l'aide de touches  / .
- Appuyez sur  pendant env. 2 secondes.
L'écran affiche TOUT EFF. ?.
- Appuyez de nouveau sur  pendant env. 2 secondes.

Régler le téléphone

Le menu des réglages

Appuyez brièvement sur la touche menu  pour afficher le menu des réglages et à nouveau la touche menu  ou les touches  /  jusqu'à l'affichage du point de menu souhaité. Pour quitter le menu, décrochez le combiné ou appuyez brièvement la touche supprimer .

Régler la date/l'heure

HEURE/DATE

apparaît sur l'écran (Menu des réglages, voir ci-dessus).

- Appuyez sur .
- Entrez l'heure à l'aide de  /  et appuyez sur .
- Entrez les minutes à l'aide de  /  et appuyez sur .
- Entrez le jour à l'aide de  /  et appuyez sur .
- Entrez le mois à l'aide de  /  et appuyez sur .

Régler la langue

LANGUE

apparaît sur l'écran (Menu des réglages, voir page 75).

- Appuyez sur .
- Définissez la langue souhaitée à l'aide de  /  et appuyez sur .

Répertoire

Le répertoire peut enregistrer 50 numéros d'appel avec les noms correspondants.

- Saisissez toujours les numéros d'appel avec l'indicatif afin que le téléphone puisse aussi attribuer les communications locales à un enregistrement du répertoire.
- Si la capacité de mémoire est épuisée, l'écran affiche, lors de l'enregistrement suivant, le message **MEMOIRE PLEINE**. Vous devez d'abord effacer une entrée afin de faire de la place.
- Les entrées du répertoire sont classées par ordre alphabétique. Pour afficher l'entrée désirée, appuyez sur la touche correspondant à la première lettre du nom.

Introduction de noms

Les touches numériques correspondent à des lettres. En appuyant plusieurs fois sur la touche appropriée, vous pouvez saisir des lettres, des chiffres et des caractères spéciaux.

Tableau des caractères :



1	[space] + & - / X 1	7	P Q R S 7
2	A B C Å Ä Æ æ å ä ß 2	8	T U V 8 Ü ü
3	D E F ë 3	9	W X Y Z 9
4	G H I ï 4	*	` @ () * < >
5	J K L 5	0	, . : ? = 0
6	M N O Ñ ñ Ö ö 6	#	\$ _ % ! #

Vous pouvez effacer des signes .

Pour taper deux fois la même lettre, appuyez d'abord une fois sur la lettre appropriée. Attendez que le curseur passe derrière la lettre (curseur clignotant). Puis tapez la lettre de nouveau.

Créer une entrée dans le répertoire

SAUVER NO. apparaît sur l'écran (Menu des réglages, voir page 75).

- Appuyez sur .
- Saisissez le numéro et appuyez sur .
- Saisissez le nom et appuyez sur .

SAUVÉ s'affiche brièvement sur l'écran.





ENREG. NOM apparaît sur l'écran (Menu des réglages, voir page 75).

Vous pouvez enregistrer une « sonnerie personnelle » pour l'entrée correspondante du répertoire. Cette annonce retentit comme sonnerie en cas d'appel de ce numéro, par ex. « Pierre appelle ».





- Appuyez sur la touche  et maintenez-la appuyée. Parlez après le bip et relâchez la touche pour terminer l'annonce. Votre annonce est lue pour contrôle.





- Pour quitter ce point de menu, appuyez sur la touche supprimer  pour env. 2 secondes.

Visualiser les entrées du répertoire





- Appuyez d'abord sur la touche , naviguez ensuite dans le répertoire à l'aide de touches  / . Si vous avez enregistré une propre sonnerie pour cette entrée, celle-ci est émise. Si vous n'avez enregistré aucune propre sonnerie, le numéro de téléphone est lu (uniquement si „ANNONC.VOC“ activé, voir page 83).
- Pour quitter le répertoire, appuyez brièvement sur la touche menu .

Modifier les entrées du répertoire

- Appuyez d'abord sur la touche , sélectionnez l'entrée souhaitée avec la touche  / .
- Appuyez sur la touche menu  et maintenez-la appuyée pendant env. 3 secondes. Le premier chiffre du numéro de téléphone clignote.





- Supprimez le vieux numéro de téléphone à l'aide de la touche supprimer , entrez le nouveau numéro et appuyez sur .
- Supprimez le vieux nom avec la touche supprimer , entrez le nouveau nom et appuyez sur .
- **ENREG. NOM** apparaît sur l'écran. Pour plus de détails à ce sujet, voir page 78.
- Pour quitter ce point de menu, appuyez sur la touche supprimer  pour env. 2 secondes.

Effacer une entrée du répertoire

- Appuyez d'abord sur la touche , sélectionnez l'entrée souhaitée avec la touche  / .
- Appuyez sur . L'écran affiche **EFFACER?**.
- Appuyez sur  pendant env. 2 secondes. L'entrée est supprimée et l'entrée suivante s'affiche.



- Pour quitter le répertoire, appuyez brièvement sur la touche menu .

Effacer toutes les entrées du répertoire

- Appuyez d'abord sur la touche , sélectionnez l'entrée quelconque avec la touche  / .
- Appuyez sur  pendant env. 2 secondes
L'écran affiche TOUT EFFACER?.
- Appuyez de nouveau sur  pendant env. 2 secondes.

Numérotation directe / Appel d'urgence

Vous pouvez utiliser les touches de numérotation directe **M1**, **M2** et **M3** comme numérotation directe ou comme espaces de mémoire pour un appel d'urgence. La **touche SOS** a une fonction particulière (voir page 69).

- Entrez le numéro direct souhaité (max. 22 chiffres).
- Appuyez sur la touche de numérotation directe ,  ou , sur laquelle le numéro de numérotation directe doit être enregistré jusqu'à



ce que SAUVÉ s'affiche. Le numéro de téléphone est enregistré sur la touche concernée.

Remarque : les numéros de numérotation directe ne peuvent pas être supprimés. Ils ne peuvent être réécrits que par la saisie de nouveaux numéros de téléphone.

Gérer les bracelets d'appel d'urgence

EMETTEUR

apparaît sur l'écran (Menu des réglages, voir page 75).

- Appuyez sur .
- Sélectionnez avec  /  si vous souhaitez déclarer (INSCRIRE) ou supprimer (EFFACER ?) un nouveau bracelet d'appel d'urgence. Appuyez sur .





Remarque : Vous pouvez enregistrer jusqu'à 5 bracelets d'appel d'urgence sur votre téléphone qui par ex. peuvent être portés par différentes personnes, qui séjournent habituellement à portée du téléphone (jusqu'à 30 m à

l'intérieur). Le bracelet d'appel d'urgence livré avec votre téléphone est déjà enregistré. D'autres bracelets d'appel d'urgence doivent être enregistrés avec la fonction „INSCRIRE“.

Avec la fonction „EFFACER ?“ l'enregistrement de TOUS les bracelets d'appel d'urgence enregistrés est supprimé. Pour pouvoir réutiliser un bracelet d'appel d'urgence, celui-ci doit être à nouveau enregistré.

Régler l'annonce des numéros

ANNONC.VOC apparaît sur l'écran (Menu des réglages, voir page 75).

- Appuyez sur .
- Sélectionnez avec  /  si les numéros des entrées sont lus dans la liste d'appels, la répétition du dernier numéro composé et le répertoire (pour lesquels aucune « sonnerie personnelle » - voir page 78 - n'a été enregistrée) (ON) ou pas (OFF) et appuyez sur .

Sélectionner la mélodie de sonnerie

MELOD. SON. apparaît sur l'écran (Menu des réglages, voir page 75).

- Appuyez sur .
- Sélectionnez avec  /  une mélodie pour la sonnerie et appuyez sur .

Régler le volume de sonnerie



VOL. SON. apparaît sur l'écran (Menu des réglages, voir page 75).

- Appuyez sur .
- Sélectionnez avec  /  le volume de la sonnerie et appuyez sur .

Activer/désactiver durablement l'amplification

AMPLI BLOQ apparaît sur l'écran (Menu des réglages, voir page 75).

- Appuyez sur .





- Sélectionnez avec  /  si l'amplification du volume du combiné doit être activée durablement (ON) ou non (OFF) et appuyez sur Si l'amplification n'est pas activée durablement, vous pouvez l'activer si nécessaire à tout moment pendant une communication téléphonique avec la touche

 .

Activer/désactiver la fonction d'appel d'urgence

URGENCE

apparaît sur l'écran (Menu des réglages, voir page 75).





- Appuyez sur .
- Sélectionnez avec  /  si la fonction d'appel d'urgence doit être activée (ON) ou désactivée (OFF) et appuyez sur .

Remarque : Si la fonction d'appel d'urgence est désactivée, la pression de la touche SOS du téléphone et de la touche d'appel d'urgence du bracelet d'appel d'urgence ne fonctionne pas !

Appel d'urgence silencieux

SILENC.URG



apparaît sur l'écran (Menu des réglages, voir page 75).

- Appuyez sur .
- Sélectionnez avec  /  si l'alarme locale (voir aussi page 69) doit être activée (ON) ou désactivée (OFF) et appuyez sur .

Enregistrer un message d'urgence personnel

ANNONC.URG





apparaît sur l'écran (Menu des réglages, voir page 75).

- Appuyez sur la touche  et maintenez-la appuyée pendant que vous enregistrez l'annonce. Parlez d'une voix normale en direction du téléphone et n'oubliez pas de mentionner que l'appelé doit appuyer sur la **touche 5** après la réception de l'appel pour activer la fonction mains-libres de votre téléphone (voir aussi page 69).
- Après avoir formulé votre message et relâché la touche , le message d'urgence personnel est relu pour contrôle.

Remarque : À la livraison, le message d'urgence personnel standard est déjà enregistré. Pour supprimer votre message d'urgence personnel et régler à nouveau le message d'urgence standard, appuyez sur la touche  pour env. 2 secondes. Le message d'urgence standard est rétabli.

Flash appel

FLASHAPPEL apparaît sur l'écran (Menu des réglages, voir page 75).

- Appuyez sur .
- Sélectionnez avec  /  si la fonction du flash doit être activée (ON) ou désactivée (OFF) et appuyez sur .

Remarque : Si la fonction du flash est activée, le clignotement du voyant d'appel change ; en cas d'appel entrant, un flash de lumière vacillant, qui attire davantage l'attention dans certaines circonstances, survient entre le clignotement rythmique.





Régler le contraste de l'écran

CONTRASTE apparaît sur l'écran (Menu des réglages, voir page 75).

- Appuyez sur .
- Réglez le contraste à l'aide des touches  / . Appuyez sur .

Tonalité des touches



BIP CLAV. apparaît sur l'écran (Menu des réglages, voir page 75).

- Appuyez sur .
- Sélectionnez avec  /  si la pression des touches doit être confirmée par un bref bip sonore (ON) ou non (OFF). Appuyez sur .

Durée du flash

DURE. FLASH apparaît sur l'écran (Menu des réglages, voir page 75).

- Appuyez sur .





- Sélectionnez le temps de flash approprié pour votre ligne téléphonique à l'aide de  / . Pour la plupart des lignes téléphoniques, le temps de flash correct est de 100 ms (préréglé); Vous n'avez pas besoin d'effectuer des modifications. Appuyez simplement sur .

Temps de flash - pour utiliser les fonctions du réseau analogique, le temps de flash correct est de 100 ms. Il peut être toutefois nécessaire, par exemple, lors de l'utilisation dans un réseau de télécommunications, de régler le temps de flash à 300 ou 600 ms. Pour des informations plus précises, veuillez consulter le mode d'emploi de l'installation.

Activer/désactiver le voyant d'appel

LED APPEL





apparaît sur l'écran (Menu des réglages, voir page 75).

- Appuyez sur .
- Sélectionnez avec  /  si le voyant d'appel doit clignoter en cas d'appel entrant et de nouvelles entrées dans la liste d'appels (ON) ou non (OFF) et appuyez sur .

Régler le mode de numérotation

FV/DC

apparaît sur l'écran (Menu des réglages, voir page 75).

- Appuyez sur .
- Réglez avec  /  le mode de numérotation nécessaire de votre raccordement (FV = fréquences vocales / DC = par impulsions). Appuyez sur .



Remarque : Pour la plupart des raccordements, le réglage correct est le réglage sur les fréquences vocales (FV).

Code d'accès (en cas de fonctionnement sur une installation à postes supplémentaires)

CODE ACCES

apparaît sur l'écran (Menu des réglages, voir page 75).

- Appuyez sur .





- Réglez avec  /  le chiffre/nombre nécessaire pour l'occupation d'une ligne réseau (à 3 chiffres). Appuyez sur .

Remarque : Si votre code d'accès ne comporte qu'un chiffre, par ex. « 0 », entrez celui-ci en premier et laissez « - » aux emplacements suivants.

Pause (en cas de fonctionnement sur une installation à postes supplémentaires)

PAUSE

apparaît sur l'écran (Menu des réglages, voir page 75).

- Appuyez sur .
- Réglez avec  /  la longueur de la pause à respecter après la numérotation du code d'accès (1-9 s). Appuyez sur .

Fonctions spéciales

Utilisation dans une installation téléphonique

Lorsque vous utilisez votre téléphone au sein d'une installation (lorsque, par exemple, vous devez composer le « 0 » pour accéder à une ligne extérieure) vous utilisez la touche  pour accéder aux fonctions de commutation que vous offre l'installation.

Veillez consulter la documentation pour définir la longueur du signal flash nécessaire pour votre installation.

Introduire une pause de numérotation

Si vous souhaitez marquer une pause de numérotation lors de l'enregistrement d'un numéro de téléphone sur une touche de numérotation directe ou avec photo, appuyez sur la touche  correspondante.

Utiliser des services fournis par l'opérateur

Vous pouvez utiliser des services supplémentaires fournis par votre opérateur comme « Appel entrant » ou « Conférence ». Veuillez vous renseigner précisément auprès de votre opérateur.

Annexe

Consignes de sécurité

Lisez très attentivement ce mode d'emploi et conservez-le soigneusement.

Utilisation conforme aux prescriptions

Ce téléphone est conçu pour être utilisé à l'intérieur d'un réseau téléphonique. Toute autre utilisation n'est pas conforme à l'usage. Les modifications effectuées par l'utilisateur ne sont pas autorisées. En aucun cas vous ne devez ouvrir l'appareil ou tenter de le réparer vous-même.

Lieu d'installation

Veillez noter:

- Posez votre téléphone sur une surface plate ou fixez-le au mur.
- Posez le câble de raccordement de manière à éviter de trébucher avec.
- Assurez-vous que le bloc et la prise sont toujours accessibles et qu'on peut rapidement débrancher le téléphone de la prise.
- Maintenez le téléphone à une distance d'environ 1 mètre d'autres appareils électriques, afin d'éviter des influences réciproques.
- Evitez les nuisances dues à la fumée, la poussière, les vibrations, les produits chimiques, l'humidité, la chaleur ou le rayonnement solaire direct.

Bloc secteur

Avertissement: veuillez utiliser uniquement le bloc d'alimentation fourni avec l'appareil, d'autres blocs d'alimentation pourraient endommager l'appareil. L'accès au bloc d'alimentation ne doit pas être entravé par des meubles ou d'autres objets.

Le bloc secteur remplit les exigences en matière de design écologique de l'Union européenne (Directive 2005/32/CE).

Cela signifie que, aussi bien lorsque l'appareil fonctionne que lorsqu'il est éteint, la consommation électrique est moindre par rapport à d'autres modèles de blocs secteur.



- Energiesparend
- Economisant l'énergie
- A risparmio di energia
- Energy efficient

Compatibilité avec des appareils auditifs

Ce téléphone est équipé d'un couplage T entre bobines, qui assure la compatibilité du téléphone avec la plupart des appareils auditifs connus. Sur la base de l'offre vaste d'appareils auditifs disponibles, nous ne pouvons pas garantir que le téléphone fonctionne effectivement avec tous les modèles d'appareils auditifs. Veuillez vérifier si la résistance aux interférences est supérieure à M2. Cette éva-

luation est indiquée par le fabricant de l'appareil auditif. Il est possible que les appareils dont l'évaluation est inférieure à M2 ne soient pas compatibles avec ce téléphone. Pendant l'utilisation de ce téléphone, appuyez sur la touche « T » de votre appareil auditif pour sélectionner le mode « bobine téléphonique », qui relie votre appareil auditif au téléphone et permet l'obtention d'un son clair sans bruits de fond. Veuillez vérifier si votre appareil auditif dispose de la fonction « T » et si ceci s'effectue automatiquement ou manuellement. Les appareils auditifs ayant une grande résistance aux interférences et pourvus du mode T automatique devraient pouvoir détecter votre téléphone automatiquement et commuter dans la position T. Les appareils pourvus de la fonction T manuelle requiert une activation de cette fonction à la main sur votre appareil auditif.

Attention: Ce téléphone peut restituer des volumes sonores très élevés lorsque l'amplificateur est activé et que le volume est réglé au maximum. Veuillez faire attention lors du passage d'un utilisateur entendant normalement à un utilisateur malentendant.

Élimination

La loi vous oblige à éliminer de manière appropriée les biens de consommation. L'icône ci-contre sur votre téléphone signifie que les anciens appareils électriques et électroniques ainsi que les piles doivent être éliminés séparément des ordures ménagères. Éliminez les appareils électriques ou électroniques dans le centre de collecte d'un organisme approprié d'élimination des déchets.

Éliminez les piles auprès d'un revendeur spécialisé ainsi que dans des centres de collecte qui mettent à votre disposition les collecteurs appropriés.

Les matériaux d'emballage doivent être éliminés conformément aux règlements locaux.



Recherche et correction d'erreurs

Hotline de service

Si vous avez des problèmes avec votre téléphone, vérifiez les informations suivantes en premier. En cas de problèmes techniques, veuillez s'il vous plaît contacter notre service d'assistance téléphonique. Le numéro de téléphone peut être trouvée sur notre site www.amplicomms.com

Pour les demandes de garantie, veuillez s'il vous plaît contacter votre revendeur. La durée de la garantie est de 2 ans à compter de la date d'achat.

Aucune communication téléphonique n'est possible

- La ligne téléphonique n'est pas correctement raccordée, ou est en dérangement. Utilisez uniquement le câble de raccordement téléphonique fourni.

Certaines fonctions, par exemple l'amplification de +60 dB ou le mode mains libres ne fonctionnent pas

- Vérifiez le bloc d'alimentation.
- Vérifiez si les piles ont été correctement placées, si les piles sont du type approprié et si elles ne sont pas épuisées.

L'affichage du numéro d'appel ne fonctionne pas

- L'affichage du numéro d'appel est un service optionnel de votre opérateur. Veuillez vous adresser à votre opérateur pour de plus amples informations.
- Le correspondant a bloqué la transmission de son numéro d'appel.

Remarques d'entretien

- Nettoyez les surfaces du boîtier à l'aide d'un chiffon doux et non pelucheux.
- N'utilisez aucun produit nettoyant ou solution de nettoyage.

Garantie

Les appareils AMPLICOMMS sont fabriqués et testés selon les procédés de production les plus modernes. Les matériaux choisis et la haute technologie assurent un fonctionnement parfait et une longue durée de vie. La garantie n'est pas valable si l'exploitant du réseau téléphonique ou éventuellement une installation à postes supplémentaires intercalée est responsable du dysfonctionnement de l'appareil. La garantie ne s'applique pas à la pile rechargeable standard ou aux packs de piles rechargeables utilisés dans le produit. La durée de garantie est de 24 mois à partir de la date d'achat.

Pendant la période de garantie, tous les défauts dus à des erreurs de matériel et de fabrication sont réparés gratuitement. La garantie expire en cas d'interventions de l'acheteur ou d'un tiers. Les dommages engendrés par une manipulation ou une utilisation inadéquate, par un mauvais emplacement ou rangement, par un raccordement ou une installation inadéquate ainsi qu'en cas de force majeure ou d'autres influences extérieures ne sont pas inclus dans la prestation de garantie. En cas de réclamations, nous nous réservons le droit de réparer ou de remplacer les pièces défectueuses ou d'échanger l'appareil. Les

pièces ou appareils échangés deviennent notre propriété. Tout droit de préten-
tion à des dédommagements est exclu, sauf si ce dommage est basé sur une
préméditation ou une négligence grave du fabricant.

Si votre appareil comporte cependant un défaut pendant la période de garan-
tie, veuillez vous adresser exclusivement au magasin dans lequel vous avez
acheté votre appareil AMPLICOMMS en présentant votre bon d'achat. Tous les
droits de garantie basés sur ces dispositions ne peuvent être revendiqués
qu'auprès de votre revendeur. A l'échéance des deux ans après l'achat et le
transfert de nos produits, les législations en matière de garantie ne sont plus
applicables.

Déclaration de conformité

Cet appareil remplit les exigences de la directive européenne:
1999/5/CE Directive sur les installations de radio et de télécommunication et la
reconnaissance réciproque de leur conformité. La conformité avec la directive
mentionnée ci-dessus est confirmée sur l'appareil par le symbole CE. Pour
obtenir la déclaration intégrale de conformité, veuillez la télécharger gratuite-
ment sur notre site Internet www.amplicomms.com



Index

A

Activer/Désactiver l'écoute amplifiée	65
Affichage sur l'écran	60
Amplification	66, 84
Aperçu	50
Appareil vibreur	58
Appel d'urgence	69, 81, 85
Appel d'urgence silencieux	86

B

Bloc secteur	94
Bracelets d'appel d'urgence.	82

C

Code d'accès.	90
Compatibilité avec des appareils auditifs	94
Composer et choisir un numéro	64
Composer un numéro direct	68
Consignes de sécurité	93
Contenu du coffret	55

Contraste	88
---------------------	----

D

Déclaration de conformité	99
Durée du flash	88

E

Élimination	96
-----------------------	----

F

Flash appel	87
-----------------------	----

G

Garantie	98
--------------------	----

H

Haut-parleur	65, 66
Hotline de service.	97

I

Introduction de noms.	77
-------------------------------	----

L

Lieu d'installation.	93
Liste d'appels	71

M

Mélodie de sonnerie.	84
Menu des réglages.	75

Message d'urgence personnel . . . 86

Mise en service 55

Mode de numérotation 90

N

Numérotation directe 81

P

Pause 91

Première mise en service 61

R

Raccordement du téléphone 56

Recevoir un appel 65

Recherche et correction d'erreurs 97

Régler l'annonce des numéros . . 83

Régler la date/l'heure 75

Régler la langue 76

Régler le téléphone 75

Régler le volume 66

Remarques d'entretien 98

Répertoire 68, 76

Répétition de la numérotation . . . 67

S

Sonorité du combiné 67

SOS 69

T

Téléphoner 64

Terminer l'appel 65

Tonalité des touches 88

U

Utilisation conforme 93

V

Volume de sonnerie 84

Volume sonore du combiné 66

Voyant d'appel 89

Sommario

- 1 Display
- 2 Tasto OK
- 3 Tasto di navigazione ▲/▼
- 4 Tasto di cancellazione
- 5 Tasti di selezione diretta
M1/M2/M3
- 6 Tasto SOS
- 7 Tastiera di selezione
- 8 Visualizzazione chiamate
- 9 Tasto rubrica
- 10 Tasto menu
- 11 Tasto flash (tasto R)
- 12 Ripetizione della selezione
- 13 Impostazione suono
- 14 Tasto amplificatore
- 15 Impostazione volume
- 16 Tasto vivavoce

Sommario

Messa in funzione del telefono	107
Controllo del contenuto della confezione.....	107
Allacciamento del telefono	108
Apparecchio a vibrazione.....	110
Indicazioni sul display	112
Primo utilizzo.....	113
Esecuzione di chiamate.....	116
Inserire manualmente e selezionare un numero telefonico	116
Terminare la conversazione	117
Accettazione di una chiamata.....	117
Accensione/spegnimento dell’altoparlante	117
Attivazione dell’amplificazione del volume d’ascolto	118
Impostazione del volume di ascolto/volume del vivavoce.....	118
Impostazione del suono del ricevitore.....	119
Selezione di un numero telefonico con la ripetizione di selezione.....	119

Selezionare un numero telefonico dalla rubrica.....	120
Selezione di un numero di selezione diretta.....	120
La funzione di chiamata d'emergenza (SOS).....	121
Visualizzazione di numeri telefonici nel registro chiamate / Selezione di un numero telefonico	124
Salvare un numero telefonico dalla lista delle chiamate nella rubrica telefonica.....	125
Eliminazione di singole voci.....	125
Eliminazione dell'intero registro chiamate	126
Impostazioni telefono.....	127
Menu impostazioni	127
Impostazione Data/ora	127
Impostazione lingua	128
Rubrica.....	128
Creazione di contatti in rubrica	130
Visualizzazione di contatti della rubrica	131
Modifica di contatti	131
Eliminazione di singoli contatti.....	132

Eliminazione di tutti i contatti.....	132
Memorizzazione di numeri di selezione diretta / numeri di chiamata d'emergenza.....	133
Gestione dei bracciali per chiamate d'emergenza	134
Impostazione dell'annuncio di un numero telefonico	135
Selezione della suoneria	135
Impostazione del volume della suoneria.....	136
Attivare/disattivare permanentemente l'amplificazione	136
Attivazione/disattivazione della funzione di chiamata d'emergenza	137
Chiamata d'emergenza silenziosa.....	137
Registrazione un proprio messaggio di chiamata d'emergenza	138
Flash chiamata	139
Regolazione del contrasto del display.....	139
Tono tasti	140
Tempo di flash.....	140
Attivazione/disattivazione della spia di visualizzazione chiamate.....	141
Impostazione della modalità di selezione	141
Numero di accesso alla linea esterna (in caso di utilizzo su un centralino)	142

Pausa di selezione (in caso di utilizzo su un centralino).....	142
Utilizzo speciale	143
Allegato.....	144
Indicazioni di sicurezza.....	144
Utilizzo secondo le disposizioni	144
Luogo di montaggio	144
Alimentatore.....	145
Compatibile con apparecchi acustici	145
Smaltimento.....	147
Ricerca e rimozione delle anomalie.....	148
Indicazioni di manutenzione	149
Garanzia.....	149
Dichiarazione di conformità.....	150
Indice.....	151

Messa in funzione del telefono

Importante: Si prega di leggere attentamente le indicazioni di sicurezza a pagina 144 prima di mettere in funzione il telefono.

Attenzione: Questo telefono può riprodurre un volume molto elevato se è attivo l'amplificatore e la regolazione del volume è al massimo. Si richiede estrema cautela nel passaggio da utenti con udito normale a utenti audiolesi.

Controllo del contenuto della confezione

- 1 telefono (apparecchio da tavolo)
- 1 ricevitore
- 1 cavo a spirale per ricevitore
- 1 cavo di allacciamento telefonico
- 1 alimentatore
- 1 bracciale con dispositivo per chiamate d'emergenza
- 1 supporto da tavolo
- 1 istruzioni per l'uso

Importante :

- **Utilizzare solo l'alimentatore fornito**
- **Utilizzare solo il cavo di allacciamento telefonico fornito, poiché l'apparecchio può eventualmente non funzionare con un altro cavo di allacciamento.**

Allacciamento del telefono

Per poter utilizzare **tutte le funzioni** del telefono, come p.es. **chiamata d'emergenza**, **vivavoce** e **amplificazione** del volume del ricevitore, occorre una fonte di **alimentazione** elettrica, ottenibile con l'ausilio dell'alimentatore fornito e delle batterie (non fornite).

Avvertenza sull'apertura dello scomparto batterie

Inserire la punta di una penna a sfera nell'apertura e premere la penna verso il basso per aprire lo scomparto batterie.

Inserire le batterie nello scomparto aperto delle batterie.

Utilizzare solo batterie di tipo AAA 1,5 V.

Prestare attenzione alla corretta polarità.

Chiudere lo scomparto delle batterie.

Accertarsi sempre che il telefono non sia collegato con il cavo telefonico e/o con il cavo di rete quando si inseriscono o sostituiscono le batterie.

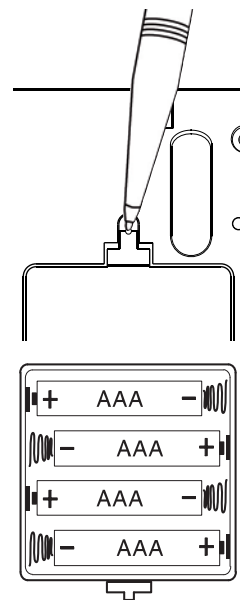

Collegare il ricevitore con l'apparecchio di base. Prendere un'estremità del cavo a spirale e inserirla nel connettore che si trova nella parte inferiore del ricevitore. Inserire l'altra estremità del cavo nel connettore sul lato del telefono. Collegare il cavo telefonico fornito alla presa del telefono e al connettore nella parte inferiore del telefono. Bloccare il cavo nel canale del cavo.

Se si utilizza il telefono come apparecchio da tavolo, montare il supporto da tavolo sulla parte inferiore del telefono. La cavità del supporto da tavolo si trova sopra all'elemento di sospensione superiore (vedi illustrazione). Accertarsi che tutti e 4 i ganci di bloccaggio siano correttamente scattati in posizione.

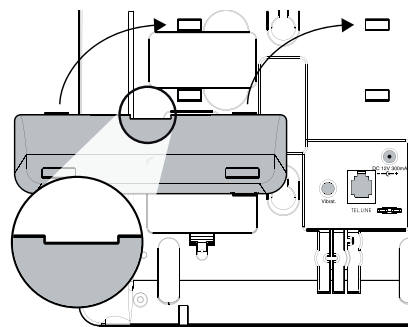

Collegare l'alimentatore alla presa contrassegnata dalla dicitura **DC 12V 300 mA** e inserire la spina in un'apposita presa elettrica.

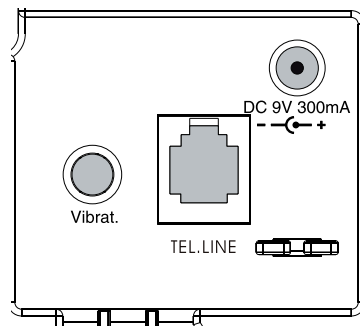

Apparecchio a vibrazione

Per l'utilizzo di un apposito apparecchio a vibrazione, inserire la spina dell'apparecchio a vibrazione nella presa "Vibrat." del telefono.

Non occorrono ulteriori impostazioni. L'apparecchio a vibrazione non è contenuto nella confezione.

È possibile montare il telefono anche a una parete.

In tal caso il supporto da tavolo non deve essere montato. Per il fissaggio occorrono due tasselli e relative viti.

Avvertenza: Nell'area da forare non devono essere presenti condutture (cavi, tubi, ecc.).

Effettuare due fori in verticale alla distanza di 83 mm l'uno dall'altro. Lasciar fuoriuscire le viti per circa 5 mm dalla parete. Posizionare il telefono sugli elementi di sospensione sulle viti e tirarlo leggermente verso il basso.

Ruotare l'elemento di sospensione del ricevitore sulla base di appoggio del ricevitore di 180° in modo da poter appendere il ricevitore.

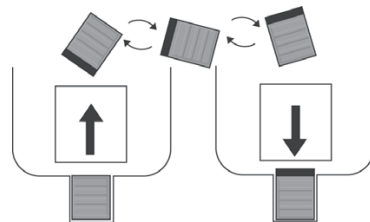

Indicazioni sul display



Sostituire le batterie.



Suoneria disattivata.



Funzione vivavoce attivata.



Nuova voce nel registro delle chiamate.



Funzione di chiamata d'emergenza SOS attivata.



Registro delle chiamate.



Rubrica.



Amplificazione permanentemente attivata.



Visualizzazione dell'ora.

Primo utilizzo

Se si collega per la prima volta il telefono con l'alimentatore a una presa o si inseriscono per la prima volta le batterie, verrà chiesto automaticamente di eseguire diverse impostazioni di base.

In caso di interruzione di tali impostazioni durante il primo utilizzo, p.es. sollevamento del ricevitore, sarà possibile eseguirle successivamente, in qualsiasi momento.





Nelle impostazioni di fabbrica, la lingua del menu è impostata su TEDESCO.

ZEIT/DATUM

lampeggia sul display. Premere .

SPRACHE

lampeggia sul display. Premere .

- Selezionare con  /  la lingua desiderata e premere .
- Premere due volte .

ORA/DATA

lampeggia sul display. Premere .

- Inserire con  /  l'ora e premere .
- Inserire con  /  i minuti e premere .

- Inserire con  /  il giorno e premere .
- Inserire con  /  il mese e premere .

LINGUA

lampeggia sul display.

Ora è possibile:

- **uscire dal menu impostazioni** premendo il tasto di cancellazione .

Sono state inserite data e ora ed è stata selezionata la lingua. Sono state, quindi, soddisfatte tutte le condizioni per il funzionamento su una linea standard. Il telefono è pronto all'uso; è possibile chiamare ed essere chiamati.

oppure



- eseguire immediatamente **altre impostazioni**.

Per farlo, selezionare con  /  la voce di menu desiderata e premere . Eventuali informazioni dettagliate sulle altre voci del menu impostazioni sono descritte dalla pagina 127 in poi.

Esecuzione di chiamate

Inserire manualmente e selezionare un numero telefonico

Per chiamare qualcuno è possibile:

- sollevare prima il ricevitore e poi digitare il numero;
- digitare un numero di telefono e poi sollevare il ricevitore;

oppure

- digitare un numero di telefono e premere il tasto vivavoce .
Si attiva il dispositivo altoparlante e il numero viene selezionato (per il dispositivo altoparlante occorrono alimentatore/batterie).

Durante la chiamata viene visualizzata la relativa durata.

Nota: Se si digita il numero di telefono prima di sollevare il ricevitore o di premere il tasto vivavoce, è possibile eliminare i numeri digitati erroneamente con il tasto di cancellazione  .

Terminare la conversazione

Per terminare una conversazione è possibile:

- appendere il ricevitore

oppure

- premere il tasto vivavoce  se la conversazione è stata condotta tramite l'altoparlante (la spia rossa sul tasto è illuminata).

Accettazione di una chiamata

Sollevarre il ricevitore oppure premere il tasto vivavoce .

Accensione/spengimento dell'altoparlante

Durante una conversazione telefonica condotta tramite ricevitore è possibile passare al funzionamento con altoparlante.

Per farlo, premere il tasto vivavoce  e agganciare successivamente il ricevitore.

Se si desidera proseguire la conversazione con il ricevitore è sufficiente sollevare il ricevitore.

Attenzione:

- Durante il funzionamento con altoparlante parlare con il proprio interlocutore tramite il microfono sull'apparecchio da tavolo. La distanza dal microfono non deve superare i 50 cm.
- Anche i rumori forti di sottofondo vengono trasmessi e possono pregiudicare la comprensibilità della propria voce da parte dell'interlocutore.

Attivazione dell'amplificazione del volume d'ascolto

Il volume del ricevitore può essere amplificato fino a +40 dB. Per farlo, premere il tasto  . Il tasto si illumina.

Avvertenza: Questo volume può provocare danni in persone normoudenti.

Impostazione del volume di ascolto/volume del vivavoce

È possibile impostare il volume di ascolto tramite il tasto  a bilico.

Impostazione del suono del ricevitore

È possibile adattare il suono del ricevitore con il tasto  qualora sia attiva l'amplificazione a +40 dB. Premere brevemente il tasto per commutare fra entrambe le opzioni (normale / basse frequenze smorzate).

Selezione di un numero telefonico con la ripetizione di selezione

Il telefono memorizza gli ultimi numeri telefonici selezionati.

Premere brevemente il tasto . Appare l'ultimo numero selezionato.





Per visualizzare altri numeri, premere ripetutamente .

Qualora appaia il numero telefonico desiderato, sollevare il ricevitore o premere il tasto vivavoce .

Per uscire dalla ripetizione di selezione, premere brevemente il tasto menu .



Selezionare un numero telefonico dalla rubrica

Come salvare dei contatti in rubrica è spiegato nel capitolo "Rubrica" a pagina 128.

- Premere il tasto rubrica  e selezionare con  /  il contatto desiderato.
- Sollevare il ricevitore oppure premere il tasto vivavoce .

Selezione di un numero di selezione diretta

Tramite i tasti di selezione diretta è possibile chiedere l'intervento di servizi speciali per l'emergenza domestica o di determinate persone. Le istruzioni su come memorizzare i numeri di selezione diretta / chiamate d'emergenza sono contenute nel paragrafo "Selezione diretta/chiamata d'emergenza", a pagina 133.

- Sollevare prima il ricevitore oppure premere il tasto vivavoce .
 - Premere il tasto di selezione diretta **M1**, **M2** oppure **M3**.
- oppure
- Premere il tasto di selezione diretta **M1**, **M2** oppure **M3**.
 - Sollevare il ricevitore oppure premere il tasto vivavoce .

La funzione di chiamata d'emergenza (SOS)

La funzione di chiamata d'emergenza utilizza i numeri telefonici salvati sui tasti di selezione diretta. La funzione di chiamata d'emergenza può essere attivata sia con il tasto SOS che con il tasto che si trova sul bracciale per chiamate d'emergenza (all'interno fino a 30 m). **Tale funzione è disponibile solo se il telefono è alimentato tramite alimentatore o batterie.**

- Premere e tenere premuto per circa 3 secondi il tasto di chiamata d'emergenza  oppure il tasto che si **trova sul bracciale per chiamate d'emergenza.**
- La spia di visualizzazione chiamate lampeggia e risuona un segnale di allarme (il segnale d'allarme si attiva solo se EMERG. SIL - vedi pag. 137 - non è attivo). Il segnale d'allarme ha la funzione di avvisare le persone che si trovano nelle immediate vicinanze del fatto che è partita una chiamata d'emergenza. Per **interrompere la funzione di chiamata d'emergenza** premere nuovamente per circa 3 secondi il tasto della chiamata d'emergenza (sul telefono o sul bracciale).
- Dopo circa 15 secondi viene chiamato il numero salvato sul tasto di selezione diretta **M1. Se la chiamata viene accettata entro 60 secondi**, parte il messaggio d'emergenza registrato. Nelle impostazioni di fabbrica è già pre-

sente un messaggio standard per la chiamata d'emergenza che può essere sostituito da un messaggio personalizzato (vedi pagina 138).

In caso di mancata accettazione della telefonata, verrà chiamato il numero salvato sul tasto **M2** e dopo altri 60 secondi quello salvato sul tasto **M3**.

- Qualora la persona chiamata preme il **tasto 5** sul proprio telefono, sul telefono del chiamante si attiverà la funzione vivavoce e questi potrà parlare con la persona chiamata.

Avvertenze:



- **Se sui tasti di selezione diretta non è stato memorizzato alcun numero telefonico, al momento dell'attivazione della chiamata d'emergenza (dal telefono o dal bracciale per chiamate d'emergenza) si sentirà solo il segnale d'allarme (presupposto: EMERG.SIL. non è attivo).**
- **In caso di attivazione della chiamata d'emergenza tramite bracciale per chiamate d'emergenza, è assolutamente necessario che il bracciale si trovi entro la portata del telefono e che il collegamento radio non sia ostacolato da elementi architettonici, quali p.es. pareti in calcestruzzo.**
- **In caso di attivazione della chiamata d'emergenza tramite relativo bracciale, il tasto rimane illuminato, finché non viene premuto. Se il tasto non si illumina, occorre sostituire la batteria (rivenditore specializzato).**

- **La funzione di chiamata d'emergenza si arresta qualora:**
 - **La persona chiamata abbassi il ricevitore.**
 - **La persona chiamata, dopo aver accettato la chiamata, prema i tasti 1 e 2.**
 - **Nessuno dei numeri telefonici memorizzati sui tasti di selezione diretta conduca a un collegamento.**



Registro chiamate

Avvertenza: Per poter usufruire di questa funzione deve essere disponibile sulla propria linea la visualizzazione del numero del chiamante. Chiedere ulteriori informazioni al proprio provider di rete.

Qualora la visualizzazione del numero del chiamante (CLIP) sia disponibile sulla propria linea, al suono del telefono verrà visualizzato il numero del chiamante o il nome se in rubrica è stato associato un contatto a tale numero telefonico. Qualora il chiamante abbia nascosto il proprio numero o non sia disponibile per altri motivi, apparirà un relativo avviso. Il numero non verrà, pertanto, visualizzato e non sarà, quindi, possibile salvarlo nel registro delle chiamate.

La spia rossa lampeggiante a LED e il simbolo sul display  mostrano che sono state memorizzate delle nuove chiamate nel registro delle chiamate. **Tali simboli sono presenti, fintantoché siano disponibili delle registrazioni non ancora consultate. Per arrestare il lampeggiamento, premere ripetutamente**  / , finché non siano state visualizzate tutte le registrazioni.





Visualizzazione di numeri telefonici nel registro chiamate / Selezione di un numero telefonico

- Sulla riga superiore del display compare la dicitura **CID**.
- Navigare con  /  attraverso il registro delle chiamate.
- Non appena appare la voce desiderata, sollevare il ricevitore o premere il tasto vivavoce  per chiamare il numero



oppure



- Premere brevemente il tasto menu  per uscire dal registro delle chiamate.

Salvare un numero telefonico dalla lista delle chiamate nella rubrica telefonica





- Sulla riga superiore del display compare la dicitura **CID**.
- Selezionare con  /  una voce.
- Premere e mantenere premuto per circa 3 secondi il tasto menu . La prima cifra del numero telefonico lampeggia.
- Premere , inserire un nome per il contatto e premere . La procedura corrisponde in linea di principio alla creazione di un nuovo contatto della rubrica, vedi pagina 130.

Eliminazione di singole voci

- Sulla riga superiore del display compare la dicitura **CID**.
- Selezionare con  /  una voce.
- Premere . Sul display appare la scritta **CANCELLA?**.





- Premere  per circa 2 secondi. La voce viene eliminata e appare quella successiva.
- Per uscire dal registro delle chiamate, premere brevemente il tasto menu .

Eliminazione dell'intero registro chiamate

- Sulla riga superiore del display compare la dicitura **CID**.
- Selezionare con  /  una voce.
- Premere  per circa 2 secondi.
Sul display appare la scritta **CANC. TUTT?**.
- Premere  nuovamente per circa 2 secondi.

Impostazioni telefono













Menu impostazioni

Premere brevemente il tasto menu  per richiamare il menu impostazioni e poi, ripetutamente, il tasto menu  o i tasti  /  finché non viene visualizzata la voce di menu desiderata. Per uscire dal menu, sollevare il ricevitore o premere brevemente il tasto di cancellazione .

Impostazione Data/ora

ORA/DATE

lampeggia sul display (Menù impostazioni, vedere sopra).

- Premere .
- Inserire con  /  l'ora e premere .
- Inserire con  /  i minuti e premere .
- Inserire con  /  il giorno e premere .
- Inserire con  /  il mese e premere .

Impostazione lingua

LINGUA

lampeggia sul display (Menù impostazioni, ved. pag. 127).

- Premere .
- Selezionare con  /  la lingua desiderata e premere .

Rubrica

Nella rubrica possono essere memorizzati 50 numeri telefonici con relativi nomi.

- Inserire sempre il prefisso per tutti i numeri, cosicché anche le chiamate urbane entranti possano essere assegnate a un contatto.
- In caso di esaurimento della memoria di archiviazione, sul display appare un avviso in corrispondenza del successivo salvataggio. Per creare nuovo spazio, occorre prima eliminare un altro contatto.
- I contatti della rubrica sono ordinati in modo alfabetico. Per accedere direttamente al contatto desiderato, premere la relativa lettera alfabetica iniziale.

Inserimento dei nomi

I tasti numerici sono sovrastampati con delle lettere. Premendo ripetutamente il relativo tasto è possibile inserire lettere, numeri e caratteri speciali.

Tabella dei caratteri:

1	[space] + & - / X 1	7	P Q R S 7
2	A B C Å Ä Æ æ å ä ß 2	8	T U V 8 Ü ü
3	D E F ë 3	9	W X Y Z 9
4	G H I i 4	*	` @ () * < >
5	J K L 5	0	, . : ? = 0
6	M N O Ñ ñ Ö ö 6	#	\$ _ % ! #



È possibile eliminare i caratteri con .

Per inserire la stessa lettera due volte di seguito, premere la relativa lettera una volta. Attendere, finché il cursore (linea lampeggiante) non si sia spostato di uno spazio. Inserire poi nuovamente la lettera.

Creazione di contatti in rubrica

SALVA NUM

lampeggia sul display (Menù impostazioni, ved. pag. 127).



- Premere .
- Inserire il numero telefonico con i tasti numerici e premere .
- Inserire il nome con i tasti numerici e premere .

Compare  brevemente la dicitura.





REGIS. NOME

lampeggia sul display.









Per il contatto in questione è possibile registrare una “suoneria personalizzata”. Tale registrazione verrà riprodotta come suoneria qualora arrivi una chiamata da tale numero, p.es. “sta chiamando Pietro”.

- Premere  e tenerlo premuto. Parlare dopo il bip e rilasciare il tasto per terminare la registrazione. La registrazione verrà ora riprodotta per verifica.
- Per uscire dalla voce di menu, premere il tasto di cancellazione  per circa 2 secondi.

Visualizzazione di contatti della rubrica







- Premere prima , navigare poi con  /  attraverso la propria rubrica. Se per questa voce è stata memorizzata una suoneria personalizzata, la stessa verrà riprodotta. Se non è stata memorizzata alcuna suoneria, il numero telefonico verrà letto ad alta voce (solo se è attiva la funzione **“ANNUNC.VOC”**, vedi pagina 135).
- Per uscire dalla rubrica del telefono, premere brevemente il tasto menu  .

Modifica di contatti



- Premere prima , selezionare poi con  /  il contatto desiderato.
- Premere e mantenere premuto per circa 3 secondi il tasto menu  . La prima cifra del numero telefonico lampeggia.
- Eliminare il vecchio numero con il tasto di cancellazione , inserire il nuovo numero telefonico e premere .
- Eliminare il vecchio nome con il tasto di cancellazione , inserire il nuovo nome e premere .



- **REGIS.NOME** lampeggia sul display. Per eventuali dettagli in proposito consultare la pagina 130.
- Per uscire dalla voce di menu, premere il tasto di cancellazione  per circa 2 secondi.

Eliminazione di singoli contatti

- Premere prima , selezionare poi con  /  il contatto desiderato.
- Premere . Sul display appare la scritta **CANCELLA?**.
- Premere  per circa 2 secondi. Il contatto viene eliminato e viene visualizzato quello successivo.
- Per uscire dalla rubrica del telefono, premere brevemente il tasto menu .



Eliminazione di tutti i contatti

- Premere prima , selezionare poi con  /  un contatto a piacere.

- Premere  per circa 2 secondi.
Sul display appare la scritta `CANC. TUTT?`.
- Premere  nuovamente per circa 2 secondi.

Memorizzazione di numeri di selezione diretta / numeri di chiamata d'emergenza

I tasti di selezione diretta **M1**, **M2** ed **M3** possono essere utilizzati come selezione diretta o come tasti di memorizzazione per una chiamata d'emergenza. Il **tasto SOS** svolge in proposito una funzione particolare (vedi pagina 121).





- Inserire il numero di selezione diretta desiderato (massimo 22 cifre).
- Premere e tenere premuto il tasto di selezione diretta ,  oppure  sui cui deve essere memorizzato il numero di selezione diretta, finché non appaia la dicitura `SALVATO`. Il numero è stato memorizzato sul relativo tasto.

Nota: i numeri di selezione diretta non possono essere eliminati. Possono essere sovrascritti solo inserendo nuovi numeri telefonici.

Gestione dei bracciali per chiamate d'emergenza

TRASMETTI

lampeggia sul display (Menù impostazioni, ved. pag. 127).

- Premere .
- Selezionare con  /  se si desidera registrare un nuovo bracciale per chiamate d'emergenza (REGISTRA) o se si desidera eliminarlo (CANCELLA?). Premere .





Nota: è possibile registrare sul proprio telefono fino a 5 bracciali per chiamate d'emergenza che, p.es., possono essere indossati da persone diverse che si mantengono di norma entro la portata del telefono (all'interno fino a 30 m). Il bracciale per chiamate d'emergenza fornito con il proprio telefono è già registrato. È possibile registrare altri bracciali tramite la funzione "REGISTRA". Con la funzione „CANCELLA?“ vengono eliminati TUTTI i bracciali per chiama-

te d'emergenza registrati. Se si desidera utilizzare successivamente un bracciale per chiamate d'emergenza, occorrerà registrarlo di nuovo singolarmente.

Impostazione dell'annuncio di un numero telefonico

ANNUNC. VOC





lampeggia sul display (Menù impostazioni, ved. pag. 127).

- Premere .
- Selezionare con  /  se i numeri telefonici del registro delle chiamate, della ripetizione di selezione e della rubrica (per i quali non sia stata memorizzata alcuna "suoneria personalizzata" - vedi a pagina 130 - debbano essere letti ad alta voce (ON) oppure no (OFF) e premere .

Selezione della suoneria



SUONERIA

lampeggia sul display (Menù impostazioni, ved. pag. 127).

- Premere .
- Selezionare con  /  una melodia per la suoneria e premere .





Impostazione del volume della suoneria

VOL. SUONE. lampeggia sul display (Menù impostazioni, ved. pag. 127).

- Premere .
- Selezionare con  /  il volume della suoneria e premere .

Attivare/disattivare permanentemente l'amplificazione





AMPLI. BLOC lampeggia sul display (Menù impostazioni, ved. pag. 127).

- Premere .
- Selezionare con  /  se l'amplificazione del volume del ricevitore debba essere permanentemente attivata (ON) o disattivata (OFF) e premere . Qualora l'amplificazione non sia permanentemente attiva, all'occorrenza la si può attivare in qualsiasi momento durante una conversazione, con il tasto .

Attivazione/disattivazione della funzione di chiamata d'emergenza

FUNC. EMERG

lampeggia sul display (Menù impostazioni, ved. pag. 127).





- Premere .
- Selezionare con  /  se la funzione di chiamata d'emergenza debba essere attiva (ON) o meno (OFF) e premere .

Nota: qualora la funzione di chiamata d'emergenza non sia attiva, la pressione del tasto SOS sul telefono e del tasto per chiamate d'emergenza sul relativo bracciale non funziona.

Chiamata d'emergenza silenziosa

EMERG. SIL



lampeggia sul display (Menù impostazioni, ved. pag. 127).

- Premere .
- Selezionare con  /  se il segnale d'allarme locale (vedi anche a pagina 121) debba essere attivo (ON) o meno (OFF) e premere .

Registrazione un proprio messaggio di chiamata d'emergenza

ANNUNC. SOS

lampeggia sul display (Menù impostazioni, ved. pag. 127).

- Premere e mantenere premuto il tasto  mentre si pronuncia il proprio annuncio. Parlare con tono di voce normale in direzione del telefono e non dimenticare di dire che la persona chiamata, dopo aver accettato la chiamata, deve premere il **tasto 5** per poter attivare la funzione vivavoce sul telefono del chiamante (vedi anche pagina 121).
- Dopo aver pronunciato il proprio messaggio e aver rilasciato il tasto  il messaggio per la chiamata d'emergenza viene riprodotto per verifica.

Nota: nelle impostazioni di fabbrica è già presente un messaggio standard per le chiamate d'emergenza. Per eliminare il proprio messaggio d'emergenza personale e ripristinare quello standard, premere il tasto  per circa 2 secondi. Il messaggio standard per chiamate d'emergenza è stato ripristinato.

Flash chiamata

FLASH CHIA

lampeggia sul display (Menù impostazioni, ved. pag. 127).





- Premere .
- Selezionare con  /  se la funzione flash chiamata debba essere attiva (ON) oppure no (OFF) e premere .

Nota: se la funzione flash chiamata è attiva, il lampeggiamento della spia di visualizzazione delle chiamate cambia; fra i lampeggi ritmici di una chiamata entrante compare un flash tremolante che desta eventualmente una maggiore attenzione.

Regolazione del contrasto del display

CONTRASTO





lampeggia sul display (Menù impostazioni, ved. pag. 127).

- Premere .
- Con  /  impostare il contrasto del display desiderato. Premere .

Tono tasti

TONO TASTI





lampeggia sul display (Menù impostazioni, ved. pag. 127).

- Premere .
- Selezionare con  /  se ciascuna pressione di un tasto debba essere confermata da un bip (ON) oppure no (OFF). Premere .

Tempo di flash

TEMPOFLASH

lampeggia sul display (Menù impostazioni, ved. pag. 127).





- Premere .
- Selezionare con  /  il tempo di flash eventualmente corretto per la propria linea. Per la maggior parte di linee, l'impostazione esatta è 100 ms (preimpostazione); non occorre apportare alcuna modifica. Premere .

Tempo di flash - Per usufruire delle caratteristiche prestazionali nella rete analogica, il tempo di flash corretto è di 100 ms. Tuttavia, può essere necessario impostare un tempo di flash di 300/600 ms, p.es. nell'uso su un impianto di telecomunicazione. Ulteriori informazioni in proposito sono reperibili nelle istruzioni per l'uso dell'impianto.

Attivazione/disattivazione della spia di visualizzazione chiamate

LED CHIA.





lampeggia sul display (Menù impostazioni, ved. pag. 127).

- Premere .
- Selezionare con  /  se la spia di visualizzazione delle chiamate debba lampeggiare in caso di chiamate entranti e di nuove voci nel registro delle chiamate(ON) oppure no (OFF) e premere .

Impostazione della modalità di selezione

TON/IMPULS

lampeggia sul display (Menù impostazioni, ved. pag. 127).





- Premere .
- Con  /  impostare la modalità di selezione necessaria per la propria linea (TON = selezione a toni / IMPULS = selezione a impulsi). Premere .

Nota: Per la maggior parte di linee, l'impostazione corretta è la selezione a toni (TON) .

Numero di accesso alla linea esterna (in caso di utilizzo su un centralino)

NUM. ACCESO

lampeggia sul display (Menù impostazioni, ved. pag. 127).





- Premere .
- Con  /  impostare la cifra/numero occorrente per l'accesso a una linea esterna (massimo 3 cifre). Premere .

Nota: Se il proprio codice di uscita è composto da una sola cifra, p.es. "0", inserirla al primo posto e lasciare in corrispondenza degli altri spazi il simbolo "-".

Pausa di selezione (in caso di utilizzo su un centralino)

SPAZIO

lampeggia sul display (Menù impostazioni, ved. pag. 127).

- Premere .
- Con  /  impostare la lunghezza della pausa di selezione che deve essere inserita dopo la selezione del numero di accesso alla linea esterna (1-9 s.). Premere .

Utilizzo speciale

Utilizzo su un sistema telefonico

Se si utilizza il proprio telefono su un sistema telefonico (se p.es. si deve digitare uno "0" per occupare una linea esterna), per le funzioni di centralino offerte dall'impianto utilizzare il tasto  .

Per quanto riguarda la durata del tempo di flash richiesta dal proprio impianto, consultare la documentazione relativa al proprio impianto telefonico.

Introduzione di una pausa di selezione

Se durante la memorizzazione di un numero telefonico su un tasto di selezione diretta o di selezione con immagine si desidera inserire una pausa di selezione, premere nel punto corrispondente il tasto  .

Utilizzo dei servizi dell'operatore di rete

Con il proprio telefono si può usufruire anche di servizi dell'operatore di rete come "avviso di chiamata" o "conferenza". Richiedere i dettagli al proprio operatore di rete.

Allegato

Indicazioni di sicurezza

Leggere attentamente le istruzioni per l'uso e conservarle con cura.

Utilizzo secondo le disposizioni

Il presente telefono è adatto per telefonare nell'ambito di una rete telefonica analogica. Qualsiasi altro utilizzo non è conforme alle disposizioni. Non sono consentite modifiche o trasformazioni arbitrarie. Non aprire in alcun caso l'apparecchio da sé e non eseguire personalmente alcun tentativo di riparazione.

Luogo di montaggio

Attenzione:

- Posizionare il proprio telefono su una superficie piatta, omogenea oppure fissarlo sulla parete.
- Posare il cavo di allacciamento in modo da non inciamparvi.
- Accertarsi che la presa con l'alimentatore sia sempre accessibile onde poter scollegare rapidamente l'apparecchio dalla rete.
- Mantenere una distanza minima di circa 1 metro da altri apparecchi elettronici per evitare un influsso reciproco.
- Evitare esposizioni a fumo, polvere, urti, prodotti chimici, umidità, calore eccessivo o radiazioni solari dirette.

Alimentatore

Attenzione: Utilizzare soltanto l'alimentatore fornito, poiché alimentatori di altro tipo possono danneggiare il telefono. Non bloccare l'accesso all'alimentatore con mobili o altri oggetti.

L'alimentatore soddisfa i requisiti di ecodesign dell'Unione Europea (direttiva 2005/32/CE). Ciò significa che sia durante il funzionamento che in standby il consumo di energia è nettamente inferiore se rapportato ad alimentatori di più vecchia generazione.



- Energiesparend
- Economisant l'énergie
- A risparmio di energia
- Energy efficient

Compatibile con apparecchi acustici

Questo telefono è dotato di un accoppiamento di bobine a T che ne garantisce la compatibilità con la maggior parte di apparecchi acustici noti. Per via dell'ampia gamma di apparecchi acustici disponibili, non possiamo garantire che il telefono funzioni effettivamente con tutti i modelli di apparecchi acustici. Si prega di verificare che la resistenza alle interferenze sia superiore a M2. Tale valutazione viene indicata dal produttore dell'apparecchio acustico. Gli apparecchi dotati di valore inferiore a M2 non saranno probabilmente compatibili con questo telefo-

no. Premere, quando si utilizza questo telefono, il tasto "T" sul proprio apparecchio acustico per la modalità di telebobina che collega l'apparecchio acustico al telefono e consente di percepire un suono più pulito senza rumori di sottofondo. Si prega di verificare se il proprio apparecchio acustico disponga della funzione "T" e se questa si attivi automaticamente o manualmente. Gli apparecchi acustici con un'elevata resistenza alle interferenze e modalità T automatica dovrebbero poter rilevare automaticamente il telefono e passare in posizione T. Gli apparecchi acustici con funzione T manuale richiedono l'attivazione manuale di tale funzione sul proprio apparecchio acustico.

Attenzione: Questo telefono può riprodurre un volume molto elevato se è attivo l'amplificatore e la regolazione del volume è al massimo. Si richiede estrema cautela nel passaggio da utenti con udito normale a utenti audiolesi.

Smaltimento

Vige l'obbligo legale di smaltire i beni di consumo in modo adeguato.

Il simbolo riportato di fianco sul proprio apparecchio significa che i rifiuti di apparecchi elettrici ed elettronici e le batterie devono essere smaltiti separatamente dai rifiuti domestici.

Smaltire gli apparecchi elettrici o elettronici presso un centro di raccolta di un ente idoneo, responsabile della gestione dei rifiuti.

I materiali da imballaggio devono essere smaltiti secondo le disposizioni locali.



Ricerca e rimozione delle anomalie

Linea diretta assistenza

In caso di problemi con il proprio dispositivo, verificare in primo luogo le seguenti indicazioni.

In caso di problemi tecnici è possibile rivolgersi alla nostra linea di assistenza diretta. Il numero telefonico è reperibile sul nostro sito Web

www.amplicomms.com

In caso di diritti alla garanzia rivolgersi al proprio rivenditore specializzato. La garanzia è pari a 2 anni dalla data di acquisto.

Non è possibile telefonare

- La linea telefonica non è correttamente allacciata o è disturbata. Utilizzare solo il cavo di allacciamento telefonico fornito.

Alcune funzioni, p.s. amplificazione +40 dB o vivavoce non funzionano

- Verificare il funzionamento dell'alimentatore.
- Controllare che il tipo di batteria sia corretto e che le batterie siano state inserite correttamente e non siano scariche.

La visualizzazione del numero telefonico non funziona

- La visualizzazione del chiamante è un servizio supplementare del provider di rete. Chiedere ulteriori informazioni al proprio provider di rete.
- Il chiamante ha nascosto la visualizzazione del proprio numero telefonico.

Indicazioni di manutenzione

- Pulire le superfici dell'involucro con un panno morbido e che non lasci fibre.
- Non utilizzare detergenti o solventi.

Garanzia

Gli apparecchi AMPLICOMMS vengono prodotti e testati secondo i processi produttivi più moderni. I materiali ricercati e le tecnologie altamente sviluppate garantiscono un funzionamento perfetto e una lunga durata del prodotto.

Non sussiste un caso di garanzia qualora la causa di un malfunzionamento dell'apparecchio risieda nell'operatore della rete telefonica o in un centralino telefonico automatico eventualmente intermedio. Sono esclusi dalla garanzia batterie, accumulatori o battery pack contenuti nei prodotti. Il periodo di garanzia è pari a 24 mesi, a far data dal giorno dell'acquisto.

Entro il periodo di garanzia tutti i vizi riconducibili a difetti del materiale o della fabbricazione vengono rimossi gratuitamente. Il diritto alla garanzia decade in caso di interventi dell'acquirente o di terzi. I danni derivanti da un trattamento o utilizzo non idoneo, dall'usura naturale, da un'errata installazione o conservazione, da un collegamento o installazione non idonei, nonché da forza maggiore o altri influssi esterni sono esclusi dalla prestazione di garanzia.

In caso di reclami, ci riserviamo di riparare o sostituire i pezzi difettosi o di sostituire l'apparecchio. I pezzi o gli apparecchi sostituiti diventano di nostra pro-

prietà. Si escludono i diritti al risarcimento dei danni non riconducibili a dolo o colpa grave del produttore.

Dichiarazione di conformità



Il presente apparecchio soddisfa i requisiti della direttiva UE: direttiva 1999/5/CE riguardante le apparecchiature radio e le apparecchiature terminali di telecomunicazione e il reciproco riconoscimento della loro conformità. La conformità con la succitata direttiva è garantita dal simbolo CE presente sull'apparecchio.

È possibile scaricare gratuitamente la dichiarazione completa di conformità dal nostro sito Web www.amplicomms.com

Indice

A

Accesso alla linea esterna	142
Accettazione di una chiamata . . .	117
Alimentatore	145
Allacciamento del telefono	108
Altoparlante	117
Amplificazione	118, 136
Annuncio di un numero telefonico	135
Apparecchi acustici	145
Apparecchio a vibrazione	110

B

Bracciali per chiamate d'emergenza	134
-------------------------------------------------	-----

C

Chiamata d'emergenza	121, 133, 137
Contenuto della confezione	107
Contrasto del display	139

D

Data/ora	127
Dichiarazione di conformità	150

F

Flash chiamata	139
--------------------------	-----

G

Garanzia	149
--------------------	-----

I

Impostazioni	127
Indicazioni di manutenzione . . .	149
Indicazioni di sicurezza	144
Indicazioni sul display	112

L

Linea diretta assistenza	148
Lingua	128
Luogo di montaggio	144

M

Menu impostazioni	127
Messa in funzione	107
Messaggio di chiamata d'emergenza	138

Modalità di selezione 141

P

Pausa di selezione 142

Primo utilizzo 113

R

Registro chiamate. 124

Ricerca e rimozione delle
anomalie 148

Ripetizione di selezione 119

Rubrica 120, 128

S

Selezionare un numero
telefonico 116

Selezione diretta. 120, 133

Smaltimento 147

SOS. 121

Spia di visualizzazione chiamate 141

Suoneria 135

Suono del ricevitore. 119

T

Tempo di flash 140

Terminare la conversazione 117

Tono tasti 140

U

Utilizzo secondo le disposizioni. 144

Utilizzo su un sistema telefonico 143

V

Volume della suoneria 136

Volume di ascolto. 118



4 250711 993214



Audioline GmbH, D-41460 Neuss

05/2016 – Ausgabe 1.1

