

HS 1300

Funk-Kopfhörer
mit Verstärker

Wireless amplified
headset

Casque radio avec
amplificateur

Cuffie radio con
amplificatore

Radio/TV luisterhulp
met versterker

Auriculares
inalámbricos con
amplificador

Trådlösa hörlurar
med förstärkare

Bedienungsanleitung

User Guide

Mode d'emploi

Istruzioni d'uso

Handleiding

**Manual de
instrucciones**

Användarmanual



Übersicht
At a glance
Aperçu
Riepilogo
Overzicht
Información general
Översikt

Diese Ausklappseite zeigt Ihnen eine Übersicht über Ihr HS 1300.

Please open this page for "At a glance" guide to your HS 1300.

Cette page dépliant vous offre un aperçu de votre HS 1300.

Questa pagina apribile Le mostra un riepilogo di tutto il Suo HS 1300.

Dit uitvouwblad toont u een overzicht van uw HS 1300.

Esta página desplegable le muestra una visión general de su HS 1300.

På den här utvikningssidan visas en översikt över HS 1300.

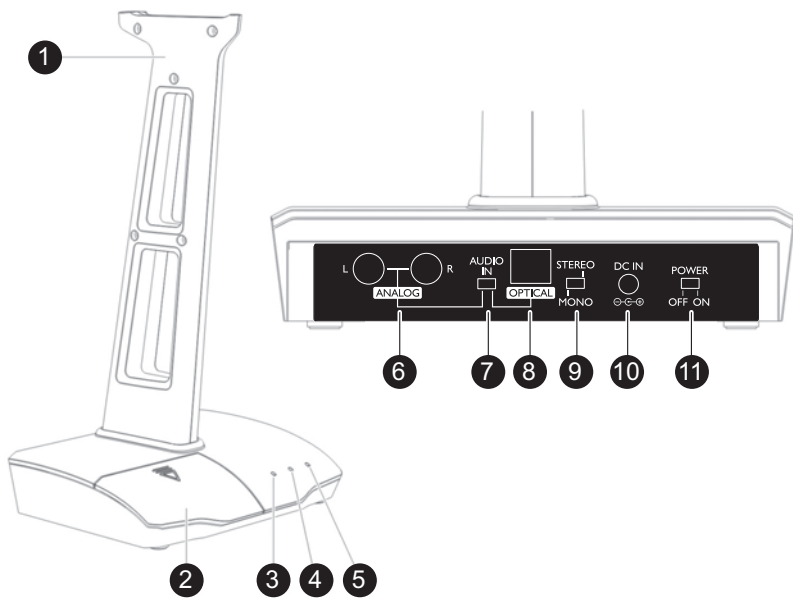
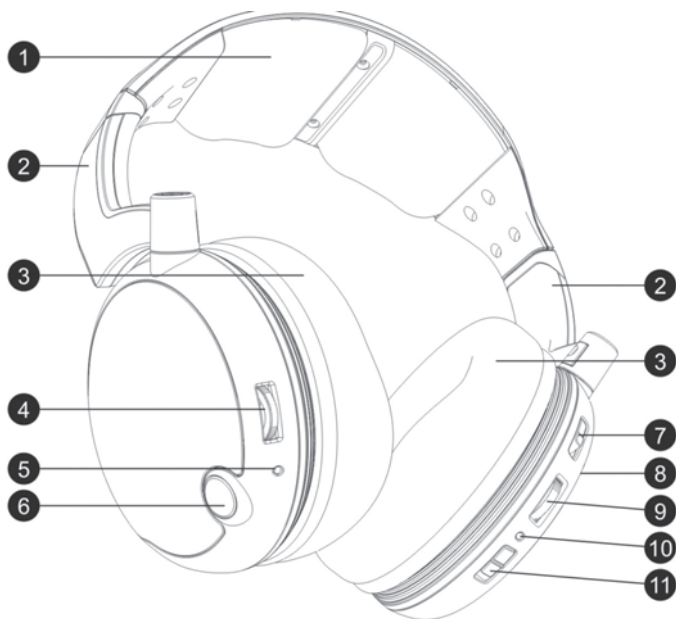

Empfänger

- 1 Kopfbügel
- 2 Verstellung für Kopfbügel
- 3 Ohrpolster
- 4 Lautstärkeeinstellung links
- 5 Empfangsanzeige-LED (grün)
- 6 Taste für Klangeinstellung
- 7 Verriegelung Akkufach
- 8 Akkufachdeckel
- 9 Lautstärkeeinstellung rechts
- 10 Betriebsanzeige-LED (rot)
- 11 Ein-/Aus-Schalter

Sender

- 1 Sendergehäuse
- 2 Akkufach für Reserve-Akkus
- 3 Ladeanzeige-LED
- 4 Eingangssignalanzeige-LED (grün)
- 5 Betriebsanzeige-LED (rot)
- 6 Audio-Eingang (analog)
- 7 Eingangsumschalter (analog/optisch)
- 8 Audio-Eingang (optisch) / optisches Kabel nicht im Lieferumfang
- 9 Mono/Stereo-Umschalter
- 10 Anschluss für Netzteil
- 11 Ein-/Aus-Schalter

**HS 1300
in Betrieb
nehmen**

HS 1300 in Betrieb nehmen

Verpackungsinhalt

- 1 Empfänger (Kopfhörer)
- 1 Sender
- 1 Netzteil für den Sender
- 4 Akkus für den Empfänger (NiMH, AAA)
- 1 Audiokabel (RCA / 3,5 mm Klinckenstecker)
- 1 Adapter (RCA) auf 3,5 mm Klinckenstecker
- 1 Bedienungsanleitung

Wichtig: Lesen Sie bitte zuerst die Sicherheitshinweise auf Seite 10, bevor Sie das Gerät in Betrieb nehmen.

Sender anschließen

- 1 Verbinden Sie den Stecker des Netzteils mit der Anschlussbuchse an der Rückseite des Senders.
- 2 Stecken Sie das Netzteil in eine Steckdose.
- 3 Verbinden Sie den Sender mit Ihrer gewünschten Tonquelle.
Für die unterschiedlichen Anschlussmöglichkeiten (Fernsehgerät, Stereo-Anlage, MP3-Spieler oder iPod etc.) sind im Lieferumfang das Audiokabel und der Adapter vorhanden.
- 4 Optional können Sie die Tonquelle mit einem optischen Kabel verbinden.
- 5 Wählen Sie mit dem Schalter „Audio In“ den gewünschten Anschluss.
- 6 Stellen Sie den Mono/Stereo-Schalter auf der Rückseite des Senders in die gewünschte Position.
- 7 Schalten Sie den Sender mit dem Ein/Aus-Schalter ein. Die rote Betriebsanzeige-LED leuchtet.

- 8 Die grüne Eingangssignalanzeige blinkt, sobald die Netzspannung vorhanden ist und leuchtet konstant, wenn das Signal einer Tonquelle erkannt wurde.

Um Energie zu sparen wird der Sender automatisch ausgeschaltet, wenn für ca. 5 Minuten kein Signal von der Audio-Quelle erkannt wird oder der Signalpegel zu niedrig ist.

Anschlussbeispiel (analoger Audio-Eingang)

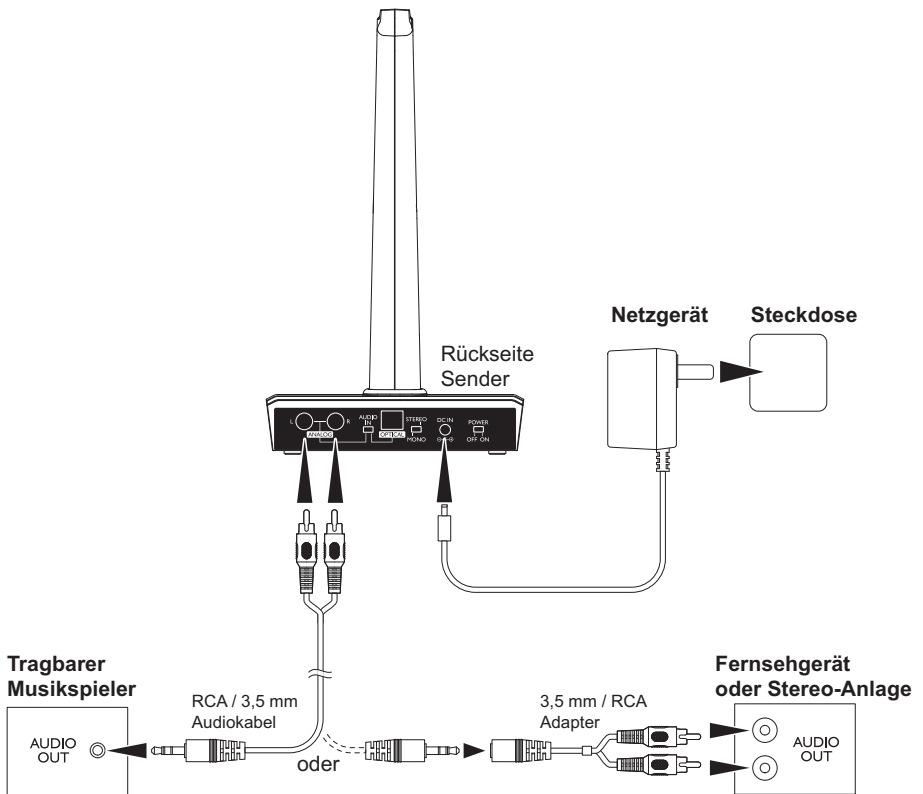

Empfänger in Betrieb nehmen

Akkus laden und einlegen

1 Öffnen Sie das Ladefach am Sender und legen Sie 2 Akkus ein. Achten Sie auf die richtige Polung (Kennzeichnung im Akkufach). Die Ladeanzeige leuchtet rot während die Akkus geladen werden (ca. 5 Stunden). Sind die Akkus voll geladen, leuchtet die Ladeanzeige grün.



2 Nehmen Sie nun die voll geladenen Akkus aus dem Ladefach des Senders und setzen Sie sie in den Empfänger ein. Öffnen Sie das Akkufach, indem Sie die Verriegelung lösen, und legen Sie die voll geladenen Akkus ein. Achten Sie auf die richtige Polung (Kennzeichnung im Akkufach).

Schließen Sie das Akkufach wieder.



- **Laden Sie vor der ersten Inbetriebnahme die Akkus im Ladefach des Senders und setzen Sie die voll geladenen Akkus dann in den Empfänger.**
- **Laden Sie die Reserveakkus im Ladefach des Senders, um jederzeit voll geladene Akkus zur Hand zu haben.**
- **Voll geladene Akkus ermöglichen eine Betriebszeit von bis zu 8 Stunden.**
- **Um Akkukapazität zu sparen wird der Empfänger automatisch ausgeschaltet, wenn für ca. 5 Minuten kein Signal vom Sender empfangen wird oder der Signalpegel zu niedrig ist. Sobald das Signal wieder die notwendige Stärke erreicht hat, schaltet sich der Empfänger automatisch wieder ein.**

Bedienung

Bedienung

Lautes Hören schädigt das Gehör!

An diesem Hörer kann eine höhere Lautstärke eingestellt werden als bei herkömmlichen Geräten. Bei Personen mit gesundem Gehör und bei Kindern kann dies zu Hörschäden führen.

- **Stellen Sie vor dem Aufsetzen eine niedrige Lautstärke am Hörer ein.**
- **Setzen Sie sich nicht ständig hoher Lautstärke aus.**

- 1 Schalten Sie das Gerät, das Sie mit dem Sender verbunden haben, ein. Die grüne Eingangssignalanzeige-LED am Sender leuchtet.
- 2 Schieben Sie den Ein-/Ausschalter am Kopfhörer in die Position „ON“. Die grüne Empfangsanzeige-LED blinkt. Sie leuchtet ständig, wenn das Signal vom Sender empfangen wird.
- 3 Stellen Sie eine geringe Lautstärke ein und setzen Sie den Kopfhörer auf.
- 4 Ändern Sie ggf. die Klangeinstellung nach Ihren Bedürfnissen (Standard, Höhen verstärkt, Höhen und Bässe verstärkt, Bässe verstärkt). Drücken Sie hierzu wiederholt die Taste für die Klangeinstellung. Jede Einstellung wird von einem oder mehreren Pieptönen begleitet:
 - 1 x kurzer Piepton: Höhen und Bässe verstärkt
 - 2 x kurzer Piepton: Höhen verstärkt
 - 3 x kurzer Piepton: Bässe verstärkt
 - 1 x langer Piepton: Standardeinstellung.
- 5 Stellen Sie ggf. mit dem rechten und linken Lautstärkeregler die Balance (rechts/links) ein, so dass Sie das Signal auf beiden Seiten gleich laut hören.

Hinweis: Wenn die Akkus fast leer sind, hören Sie einen kurzen Piepton im Minutenabstand im Hörer und die rote Betriebsanzeige-LED am Kopfhörer blinkt langsam. Nach ca. 4 Minuten hören Sie einen Doppel-Piepton und der Kopfhörer wird automatisch abgeschaltet.

Tauschen Sie die leeren Akkus im Kopfhörer gegen die voll geladenen Reserveakkus aus.

Fehlersuche

Kein Ton

- Überprüfen Sie den korrekten Anschluss des Senders an das Stromnetz (Netzteil - Anschluss am Sender).
- Kontrollieren Sie den Schalter am Kopfhörer (Stellung ON).
- Möglicherweise sind die Akkus im Kopfhörer entladen. Tauschen Sie die Akkus gegen die (geladenen) Reserveakkus aus.
- Prüfen Sie, ob das Gerät, von dem Sie den Ton hören wollen (Radio, Fernsehgerät etc.), eingeschaltet ist und gegenwärtig tatsächlich ein Sender/Kanal eingestellt ist, der einen Ton sendet.
- Wenn Sie das Tonsignal für den Sender aus einem Kopfhöreranschluss am Radio/CD-Spieler etc. abnehmen, prüfen Sie bitte, ob dieser Ausgang über einen Lautstärkeregler gesteuert wird. Drehen Sie ggf. diese Ausgangs-Lautstärke höher.
- Die am Kopfhörer eingestellte Lautstärke ist zu niedrig. Stellen Sie eine höhere Lautstärke ein.
- Prüfen Sie, ob der Eingangswahlschalter „Audio In“ in der korrekten Position steht.
- Führen die vorgenannten Schritte zu keiner Verbesserung, sehen Sie bitte unter dem Punkt **„Die Funkverbindung zwischen Sender und Empfänger ist defekt“** nach.

Störgeräusche

- Möglicherweise sind die Akkus im Kopfhörer entladen. Tauschen Sie die Akkus gegen die (geladenen) Reserveakkus aus.
- Möglicherweise ist die Entfernung des Kopfhörers zum Sender zu groß. Probieren Sie aus, ob die Qualität besser wird, wenn Sie näher am Sender sind.
- Wenn Sie das Tonsignal für den Sender aus einem Kopfhöreranschluss am Radio/CD-Spieler etc. abnehmen, prüfen Sie bitte, ob dieser Ausgang

über einen Lautstärkereglер gesteuert wird. Drehen Sie ggf. diese Ausgangs-Lautstärke höher.

Die Funkverbindung zwischen Sender und Empfänger ist defekt

In einigen wenigen Fällen kann es durch äußere Einflüsse dazu kommen, dass die Funkverbindung zwischen Sender und Empfänger unterbrochen wird. In diesem Fall können Sie den Empfänger wieder manuell mit dem Sender verbinden.

- 1 Schalten Sie den Sender aus (OFF).
- 2 Schalten Sie den Empfänger (Kopfhörer) ein (ON). Drücken Sie die Taste für die Klangeinstellung für ca. 5 Sekunden, bis die grüne Empfangssignal-LED blinkt.
- 3 Hängen Sie den Kopfhörer auf den Sender und schalten Sie den Sender ein (ON). Die grüne Eingangssignalanzeige-LED blinkt.
- 4 Nach wenigen Sekunden hören Sie einen kurzen Piepton, und die Verbindung zwischen Sender und Empfänger ist wieder hergestellt.

Anhang

Anhang

Sicherheitshinweise

Lesen Sie diese Bedienungsanleitung sorgfältig durch und bewahren Sie sie gut auf.

Bestimmungsgemäße Verwendung

Dieses Gerät wurde entwickelt, um Tonsignale eines Fernsehers oder einer HiFi-Anlage vom Sender kabellos an einen Empfänger zu übertragen. Jede andere Verwendung gilt als nicht bestimmungsgemäß. Eigenmächtige Veränderungen oder Umbauten sind nicht zulässig. Öffnen Sie die Geräte in keinem Fall selbst und führen Sie keine eigenen Reparaturversuche durch.

Aufstellungsort und Sicherheitsinformationen

- Vermeiden Sie Belastungen durch Rauch, Staub, Erschütterungen, Chemikalien, Feuchtigkeit, Hitze oder direkte Sonneneinstrahlung.
- Da die heutigen Möbel mit einer unübersehbaren Vielfalt von Lacken und Kunststoffen beschichtet sind und mit unterschiedlichen Pflegemitteln behandelt werden, ist es nicht auszuschließen, dass manche dieser Stoffe die Kunststoff-Füße des Gerätes angreifen und erweichen. Die so veränderten Gerätefüße können auf der Oberfläche der Möbel unliebsame Spuren hinterlassen. Verwenden Sie daher für Ihr Gerät bitte eine rutschfeste Unterlage.
- Der Empfänger ist in der Lage, sehr hohe Lautstärken wiederzugeben. Stellen Sie daher, besonders wenn das Gerät von mehreren Personen benutzt wird, die Lautstärke immer auf ein Minimum, bevor Sie den Kopfhörer aufsetzen.

Gefahren durch Elektrizität

- Schützen Sie die Geräte vor Tropf- oder Spritzwasser. Stellen Sie keine mit Flüssigkeit gefüllten Gefäße, wie z. B. Vasen, auf oder in die nähere Umgebung der Geräte. Das Gefäß kann umkippen und die Flüssigkeit die

- elektrische Sicherheit beeinträchtigen.
- Betreiben Sie Geräte und Netzteil nicht im Freien oder in Räumen mit hoher Luftfeuchtigkeit.
 - Schließen Sie das Gerät nur an eine vorschriftsmäßig installierte Steckdose an, deren Netzspannung mit der auf dem Netzteil angegebenen Spannung übereinstimmt.
 - Ziehen Sie das Netzteil aus der Steckdose:
 - bei Gewitter
 - bevor Sie das angeschlossene Gerät reinigen
 - wenn während des Betriebes Störungen auftreten
 - wenn Sie das Gerät längere Zeit nicht nutzen.Ziehen Sie dabei immer am Netzteil, nicht am Anschlusskabel.
 - Öffnen bzw. entfernen Sie auf keinen Fall Teile der Gehäuse. Im Inneren der Gehäuse befinden sich spannungsführende Teile, deren Berührung einen elektrischen Schlag verursachen kann.
 - Stecken Sie keine Gegenstände in Geräteöffnungen. Sie könnten spannungsführende Teile berühren.
 - Die Anschlusskabel dürfen nicht geknickt oder gequetscht werden. Halten Sie die Anschlusskabel von heißen Oberflächen und scharfen Kanten fern.
 - Prüfen Sie die Geräte und das Netzteil regelmäßig auf Beschädigungen. Nehmen Sie kein Gerät in Betrieb, wenn eines seiner Komponenten, das Netzteil oder das Anschlusskabel sichtbare Schäden aufweist, oder wenn ein Gerät heruntergefallen ist.

Benutzer mit Herzschrittmacher

Wenn Sie einen Herzschrittmacher tragen, sollten Sie Ihren Arzt fragen, bevor Sie dieses Produkt verwenden. Das Gerät muss sofort ausgeschaltet werden, wenn Sie irgendwelche Beeinträchtigungen spüren oder vermuten.

Netzteil

Achtung: Verwenden Sie nur das mitgelieferte Netzteil, da andere Netzteile den Sender beschädigen können. Sie dürfen den Zugang zum Netzteil nicht durch Möbel oder andere Gegenstände versperren.

Achten Sie beim Betrieb auf den einwandfreien Zustand der Kabel und Stecker. Abgeknickte oder durchgescheuerte Kabel sind lebensgefährlich!

Das Netzteil erfüllt die Ökodesign-Anforderungen der Europäischen Union (Richtlinie 2005/32/EG).

Dies bedeutet, dass sowohl im Betrieb als auch im Ruhezustand der Stromverbrauch im Vergleich zu Netzteilen älterer Bauart deutlich niedriger ist.



- Energiesparend
- Economisant l'énergie
- A risparmio di energia
- Energy efficient

Akkus

Achtung: Werfen Sie Akkus oder Batterien nicht ins Feuer. Verwenden Sie nur die für das Gerät vorgeschriebenen Akkus! Achten Sie auf die richtige Polung!

Entsorgung

Wollen Sie Ihr Gerät entsorgen, bringen Sie es zur Sammelstelle Ihres kommunalen Entsorgungsträgers (z. B. Wertstoffhof). Nach dem Elektro- und Elektronikgerätegesetz sind Besitzer von Altgeräten gesetzlich verpflichtet, alte **Elektro- und Elektronikgeräte** einer getrennten Abfallerfassung zuzuführen. Das nebenstehende Symbol bedeutet, dass Sie das Gerät auf keinen Fall in den Hausmüll werfen dürfen!



Gefährdung von Gesundheit und Umwelt durch Akkus und Batterien!



Akkus und Batterien nie öffnen, beschädigen, verschlucken oder in die Umwelt gelangen lassen. Sie können giftige und umweltschädliche Schwermetalle enthalten.

Sie sind gesetzlich verpflichtet, Akkus und Batterien beim batterievertreibenden Handel sowie bei zuständigen Sammelstellen, die entsprechende Behälter bereitstellen, sicher zu entsorgen. Die Entsorgung ist unentgeltlich. Die nebenstehenden Symbole bedeuten, dass Sie Akkus und Batterien auf keinen Fall in den Hausmüll werfen dürfen und sie über Sammelstellen der Entsorgung zugeführt werden müssen.

Verpackungsmaterialien entsorgen Sie entsprechend den lokalen Vorschriften.

Service-Hotline

Haben Sie Probleme mit Ihrem Gerät, kontrollieren Sie zuerst die Hinweise auf der Seite 7. Bei technischen Problemen können Sie sich an unsere Service-Hotline wenden. Die Rufnummer finden Sie auf unserer Internetseite www.amplicomms.com

Bei Garantieansprüchen wenden Sie sich an Ihren Fachhändler. Die Garantiezeit beträgt 2 Jahre.

Konformitätserklärung

Dieses Gerät erfüllt die Anforderungen der EU-Richtlinie:

1999/5/EG Richtlinie über Funkanlagen und Telekommunikationsendeinrichtungen und die gegenseitige Anerkennung ihrer Konformität. Die Konformität mit der o. a. Richtlinie wird durch das CE-Zeichen auf dem Gerät bestätigt.

Für die komplette Konformitätserklärung nutzen Sie bitte den kostenlosen Download von unserer Website www.amplicomms.com



Pflegehinweise

- Reinigen Sie die Gehäuseoberflächen mit einem weichen und fusselfreien Tuch.
- Verwenden Sie keine Reinigungsmittel oder Lösungsmittel.

Technische Daten

Übertragung	GFSK Stereo
Frequenz	2,4 GHz Digital
Reichweite	bis zu 30 m (bei optimalen Bedingungen)
Frequenzbereich	70 Hz - 16 kHz
Max. Lautstärke	bis zu 120 dB
Klirrfaktor	0,5 %
Signal/Rausch-Abstand	75 dB
Stromversorgung (Sender)	Netzteil, Ausgang 5 VDC, 550 mA
Stromversorgung (Empfänger)	Akkus 1,2 V, 700 mA, NiMH, AAA
Betriebsdauer	Mit vollen Akkus bis zu 8 Stunden
Ladezeit	Für leere Akkus ca. 5 Stunden
Gewicht Kopfhörer	ca. 265 g
Gewicht Sender	ca. 195 g

Garantie

AMPLICOMMS - Geräte werden nach den modernsten Produktionsverfahren hergestellt und geprüft. Ausgesuchte Materialien und hoch entwickelte Technologien sorgen für einwandfreie Funktion und lange Lebensdauer. Die Garantie gilt nicht für die in den Produkten verwendeten Batterien, Akkus oder Akkupacks. Die Garantiezeit beträgt 24 Monate, gerechnet vom Tage des Kaufs.

Innerhalb der Garantiezeit werden alle Mängel, die auf Material- oder Herstellungsfehler zurückzuführen sind, kostenlos beseitigt. Der Garantiesanspruch erlischt bei Eingriffen durch den Käufer oder durch Dritte. Schäden, die durch unsachgemäße Behandlung oder Bedienung, natürliche Abnutzung, durch falsches Aufstellen oder Aufbewahren, durch unsachgemäßen Anschluss oder Installation sowie durch höhere Gewalt oder sonstige äußere Einflüsse entstehen, fallen nicht unter die Garantieleistung.

Wir behalten uns vor, bei Reklamationen die defekten Teile auszubessern, zu ersetzen oder das Gerät auszutauschen. Ausgetauschte Teile oder ausgetauschte Geräte gehen in unser Eigentum über. Schadenersatzansprüche sind ausgeschlossen, soweit sie nicht auf Vorsatz oder grober Fahrlässigkeit des Herstellers beruhen.

Sollte Ihr Gerät dennoch einen Defekt innerhalb der Garantiezeit aufweisen, wenden Sie sich bitte unter Vorlage Ihrer Kaufquittung ausschließlich an das Geschäft, in dem Sie Ihr AMPLICOMMS - Gerät gekauft haben. Alle Gewährleistungsansprüche nach diesen Bestimmungen sind ausschließlich gegenüber Ihrem Fachhändler geltend zu machen. Nach Ablauf von zwei Jahren nach Kauf und Übergabe unserer Produkte können Gewährleistungsrechte nicht mehr geltend gemacht werden.

Receiver

- 1 Headband
- 2 Headband Extension
- 3 Ear Cushion
- 4 Left Volume Control
- 5 Signal LED Indicator (GREEN)
- 6 Sound Enhancement Selection Button
(Standard, Treble, Mixed of Treble and Bass, Bass)
- 7 Lock of Battery Door
- 8 Battery Door
- 9 Right Volume Control
- 10 Power LED Indicator (RED)
- 11 Power On/Off

Transmitter base

- 1 Transmitter Main Housing
- 2 Battery Compartment for Battery Charging
- 3 LED Indicator of CHARGE
- 4 LED Indicator of SIGNAL
- 5 LED Indicator of POWER
- 6 Audio in (analogue)
- 7 Input switch (analogue/optical)
- 8 Audio in (optical) / optical cable not supplied
- 9 Mono/Stereo Switch
- 10 DC Power Input
- 11 Power ON/OFF Switch

Getting started

Getting started

Box contents

- Headphone receiver
- Wireless transmitter with built-in AAA size battery charger
- Rechargeable NiMH AAA size batteries for headphone (4 pieces)
- AC/DC adaptor
- Stereo 3.5 mm plug to RCA audio cable
- RCA adapter to 3.5 mm stereo jack
- User guide

Important: please make sure you've read the safety information on page 26 before you set up your device.

Connecting the transmitter

- 1 Connect the power adapter to the DC IN input socket located on the transmitter rear panel.
- 2 Connect the power adapter provided to an electrical outlet.
- 3 Connect the transmitter to your audio source.
RCA adapter cable and audio cable are provided for various type of connection to your audio source (e.g. TV set, Hi-Fi system, MP3 or iPod).
- 4 Optionally you can connect the audio source via an optical cable.
- 5 Select the desired input with the "Audio In" switch.
- 6 Select the switch to MONO or STEREO at the back of transmitter.
- 7 Put the power switch at the back of the transmitter to ON, the red LED will be on.
- 8 The green signal indicator LED will blink as soon as you switch on the transmitter. The green LED indicator will glow constantly when it receives audio signal from the sound source.

Set up the receiver

Charging and installing the batteries

1 Open the charging compartment on the transmitter and insert 2 rechargeable batteries. Make sure they are aligned with the correct pole (markings in the battery compartment). The charging display will be lit red while the batteries are charging (approx. 5 hours). When the batteries are fully charged, the charging light will turn green.



2 Take the now fully charged batteries from the charging compartment on the transmitter and put them in the receiver. Open the battery compartment by releasing the lock and inserting the fully charged batteries. Make sure they are aligned with the correct pole (markings in the battery compartment). Close the battery compartment.

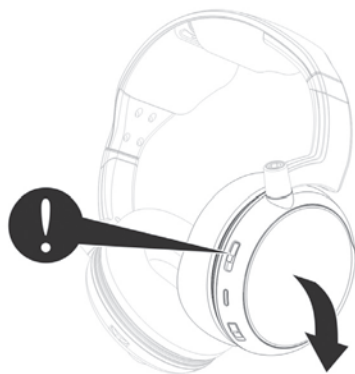

- **Prior to initial use, charge the batteries in the charging compartment on the transmitter and then insert the fully charged batteries into the receiver.**
- **Charge the reserve batteries in the charging compartment on the transmitter so fully charged batteries are always available.**
- **Fully charged batteries provides up to 8 hours of listening enjoyment.**
- **To conserve battery power, the receiver automatically shuts off if no signal is detected for a period of approx. 5 minutes or when the level is too low. However, if the signal returns to an acceptable level, the transmitter will automatically switch ON again.**

Operation

Operation

Hearing damage due to high volumes!

This receiver allows you to set higher volumes than conventional headphones. This can cause hearing damage in persons with healthy hearing and especially in children.

- Before putting the receiver on, set the volume on the receiver to a low value.
- Do not continuously expose yourself to high volumes.

- 1 Switch on the audio source (TV set or audio component) that the transmitter is connected to, the green audio signal indicator LED will glow constantly.
- 2 Switch the On/Off switch on the headset receiver to ON position. The Green Signal indicator LED blinks. It will light steadily when the headset receives the audio signal from the transmitter.
- 3 Adjust the volume for desired sound level, then place it on the head.
- 4 Select the preference of sound features (Standard, Treble, Mixed of Treble and Bass, Bass) by pressing the sound enhancement button. "Beeps" will be heard for every press of the button in the pressing cycle:
 - 1 short beep: bass and treble enhanced
 - 2 short beeps: treble enhanced
 - 3 short beeps: bass enhanced
 - 1 long beep: standard.
- 5 Adjust the left and right side volume using the volume control knobs to suit the individual ear hearing balance level requirement.

Note: When the battery level is low you will hear 1 short beep every minute in the headset receiver and the red power indicator LED will blink slowly. After about 4 minutes you will hear a double beep sound and the headset receiver will be switched off automatically.

Recharge the batteries or replace them with the fully charged spare batteries.

Troubleshooting

No sound

- Ensure that the mains adapter is pushed fully into the power outlet and that its cable is properly connected to the DC IN connector on the transmitter.
- Ensure that the headset receiver power ON/OFF switch is switched to ON.
- The charge level of the batteries inside headset receiver may be too low. Recharge the batteries or replace them with the (fully charged) spare batteries.
- Ensure that the TV set, Hi-Fi system or audio component is switched ON and set to a channel that broadcasts an audio signal.
- If you record the audio signal for the transmitter from a headphone jack on a radio/CD player, etc., please check whether this output is controlled via a volume control. If necessary, turn the volume up on this output.
- Use the volume control on the headset receiver to increase the sound level.
- Make sure, that the input selection switch "Audio In" is set to the correct position.
- If the above steps do not help, please look under the point "**The radio connection between the transmitter and receiver is defective**".

Distortion

- The charge level of the batteries inside headset receiver may be too low. Recharge the batteries or replace them with the (fully charged) spare batteries.
- The headset receiver may be too far away from the transmitter. Move closer to it.
- If you record the audio signal for the transmitter from a headphone jack on a radio/CD player, etc., please check whether this output is controlled via a volume control. If necessary, turn the volume up on this output.

The radio connection between the transmitter and receiver is defective.

In a few cases, external influences can lead to interruptions in the radio connection between the transmitter and receiver. In this case you can then pair the headphone receiver with the transmitter with the following steps :

- 1 Turn the power of the transmitter to OFF.
- 2 Switch the power of the headphone receiver to ON. Press the hold the sound enhancement selection button for 5 seconds, the green signal LED will blink.
- 3 Place the headset receiver onto the transmitter and switch ON the power of the transmitter. The green signal LED will blink.
- 4 Within a few seconds, a “Beep” sound can be heard indicating the headphone receiver is successfully paired with the transmitter.

Appendix

Appendix

Safety Information

Please read this operating instruction manual thoroughly.

Intended use

This device was developed to transmit audio signals from an audio source like TV or HiFi device to a receiver, using cordless transmission. Any other use is considered unintended use.

Unauthorised modification or reconstruction is not permitted. Under no circumstances open the devices or complete any repair work yourself.

Installation location and safety information

- Prevent excessive exposure to smoke, dust, vibration, chemicals, moisture, heat and direct sunlight.
- Furniture polish, over time, may disintegrate the rubber feet of the transmitter which may stain your furniture. To avoid a potential stain, you may want to place the transmitter on a pad or mat.
- This headset receiver allows you to amplify sounds to a loud volume, but listening to earphones at a high volume over an extended period of time may damage your hearing; especially in children. Thus, we suggest that you set the volume to a level that is comfortable to your hearing.

Hazards due to electricity

- Protect the devices from dripping or spraying water. Do not place any containers with liquid, such as vases, on or near the devices. The container may tip over and the liquid may limit the electrical safety.
- Do not operate the devices and power supplies in the open-air or in very humid areas
- Only connect the device to a properly installed socket with a mains voltage that corresponds to the voltage on the power supply.

- Unplug the power supply from the socket:
 - during storms
 - before you clean the connected device
 - if faults arise during operation
 - if you do not use the device for a longer period of time.Always unplug the power supply, not the connection cable.
- Do not open or remove parts of the casing under any circumstances. Inside the casing are live parts that can cause electric shock if touched.
- Do not insert any objects into the openings on the device. They might come into contact with live parts.
- The connection cables must not be bent or crushed. Keep the connection cable away from hot surfaces and sharp edges.
- Check the devices and the power supply for damage regularly. Do not turn on any device if one of its components, the power supply or the connection cable has visible damage or a device has fallen.

For users wearing a pacemaker

It is recommended that if you have a pacemaker fitted you check with a medical expert or your health adviser before using this product. Switch the device off immediately if you notice or suspect any adverse effects.

Rechargeable batteries

Attention: Never throw batteries into a fire. Only use batteries of the same type! Pay attention to correct polarity.

Power adapter plug

Attention: Only use the power adapter plug contained in the material supplied since other power adapter plugs could damage the transmitter. Ensure access to the power adapter plug is not obstructed by furniture or such.

Pay attention that the plug and cable are in perfect condition. Kinked or worn cable represents the risk of a fatal accident!

The power adapter plug supplied fulfils the ecodesign requirements of the European Union (Directive 2005/32/EC). This means that, both in an operating state and in an idling state, the power consumption is considerably lower compared to power adapter plugs with an older design.



- Energiesparend
- Economisant l'énergie
- A risparmio di energia
- Energy efficient

Disposal

In order to dispose of your device, take it to a collection point provided by your local public waste authorities (e.g. recycling centre). According to laws on the disposal of electronic and electrical devices, owners are obliged to dispose of old **electronic and electrical devices** in a separate waste container. The adjacent symbol indicates that the device must not be disposed of in normal domestic waste!



Batteries represent a hazard to health and the environment!

Never open, damage or swallow batteries or allow them to pollute the environment. They may contain toxic, ecologically hazardous heavy metals. You are legally obliged to dispose of power packs and batteries at the point of sale or in the corresponding containers provided at collection points provided by local public waste authorities. Disposal is free of charge. The adjacent symbols indicate that the batteries must not be disposed of in normal domestic waste and must be brought to collection points provided by local public waste authorities.

Packaging materials must be disposed of according to local regulations.



Helpline

If you need some help and you're in the UK, please first check and see if your problem can be solved using the troubleshooting guide on page 23. If it can't, please call us on 0844 800 6503 (using a UK landline, at the time of going to print: calls cost 6p for connection charge and then 5p a minute. Mobile costs may vary). Lines are open Monday to Friday, 9am to 5pm, excluding public holidays.

If you've a claim on your 2-year guarantee, please contact your supplier.

Declaration of conformity



This device fulfils the requirements stipulated in the EU directive: 1999/5 EU directive on radio equipment and telecommunications terminal equipment and the mutual recognition of their conformity.

Conformity with the above mentioned directive is confirmed by the CE symbol on the device.

To view the complete Declaration of Conformity, please refer to the free download available on our website www.amplicomms.com

Maintenance

- Clean the housing surfaces with a soft, fluff-free cloth.
- Never use cleaning agents or solvents.

Technical data

Transmission mode:	GFSK stereo
Carrier frequency:	2.4GHz Digital
Range:	Up to 30 meters (open area)
Frequency response:	70 Hz – 16 KHz
Max volume:	up to 120 dB
Distortion:	0.5%
Signal-to-noise ratio:	75 dB
Operating voltage (Transmitter):	5 VDC, 550 mA
Operating voltage (Receiver):	1.2 V, 700 mA, NiMH, AAA rechargeable batteries
Operation time:	With fully charged batteries up to 8 hours
Charging time:	For empty battery approx. 5 hours
Weight Receiver	approx. 265 g
Weight Transmitter	approx. 195 g

Guarantee

AMPLICOMMS equipment is produced and tested according to the latest production methods. The implementation of carefully chosen materials and highly developed technologies ensure trouble free functioning and a long service life.

The terms of the guarantee do not apply to the rechargeable batteries or power packs used in the products. The period of guarantee is 24 months from the date of purchase.

All deficiencies resulting from material or production faults which occur during the period of guarantee will be eliminated free of charge. Rights to claims under the terms of guarantee are annulled following intervention by the purchaser or third parties. Damage caused as a result of improper handling or operation, incorrect positioning or storing, improper connection or installation, Acts of God or other external influence are not covered by the terms of guarantee.

In the case of complaints, we reserve the right to repair or replace defect parts or provide a replacement device. Replacement parts or devices become our property.

Rights to compensation in the case of damage are excluded where there is no evidence or intent or gross negligence by the manufacturer.

If your equipment shows signs of defect during the period of guarantee, please return to the sales outlet in which you purchased the AMPLICOMMS equipment together with the purchase receipt. All rights to claims under the terms of guarantee in accordance with this agreement must be asserted exclusively with regard to your sales outlet.

Two years after the purchase of our products, claims under the terms of guarantee can no longer be asserted.

Récepteur

- 1 Arceau
- 2 Réglage de l'arceau
- 3 Coussinets
- 4 Réglage du volume à gauche
- 5 Voyant de réception à LED (vert)
- 6 Touche de réglage du son
- 7 Verrouillage du compartiment des accumulateurs
- 8 Couvercle du compartiment des accumulateurs
- 9 Réglage du volume à droite
- 10 Voyant de service à LED (rouge)
- 11 Bouton On/Off

Emetteur

- 1 Boîtier de l'émetteur
- 2 Compartiment pour les accumulateurs de réserve
- 3 Voyant de charge à LED
- 4 Voyant du signal d'entrée à LED (vert)
- 5 Voyant de service à LED (rouge)
- 6 Entrée audio (analogue)
- 7 Commutateur d'entrée (analogue/optique)
- 8 Entrée audio (optique) / (câble optique non inclus dans la livraison)
- 9 Bouton mono/stéréo
- 10 Raccordement pour bloc d'alimentation
- 11 Bouton On/Off

Mise en service

HS 1300

Mise en service HS 1300

Contenu de l'emballage

- 1 récepteur (casque)
- 1 émetteur
- 1 bloc d'alimentation pour l'émetteur
- 4 accumulateurs pour le récepteur (NiMH, AAA)
- 1 câble audio (RCA / jack 3,5 mm)
- 1 adaptateur (RCA) sur jack 3,5 mm
- 1 mode d'emploi

Important : veuillez lire d'abord les indications de sécurité page 42 avant de mettre l'appareil en service.

Raccorder l'émetteur

- 1 Connectez la fiche du bloc d'alimentation et la prise de raccordement au dos de l'émetteur.
- 2 Branchez le bloc d'alimentation dans une prise de courant.
- 3 Connectez l'émetteur à votre source de son souhaitée.
Le câble audio et l'adaptateur sont fournis à la livraison pour les différentes possibilités de raccordement (télévision, chaîne stéréo, lecteur mp3 ou iPod etc.).
- 4 Vous pouvez optionnellement relier la source du son avec un câble optique.
- 5 Sélectionnez le branchement souhaité avec le commutateur « Audio In ».
- 6 Mettez dans la position souhaitée le bouton mono/stéréo situé au dos de l'émetteur.
- 7 Allumez l'émetteur à l'aide du bouton On/Off. Le voyant de service à LED rouge brille.

- 8 Le voyant du signal d'entrée vert clignote dès que l'appareil est sous tension de secteur et brille en permanence si le signal d'une source de son est reconnu.

Pour faire des économies d'énergie, le récepteur est désactivé automatiquement quand aucun signal n'est reçu de la source audio pendant env. 5 minutes ou quand le niveau de signal est trop faible.

Exemple de raccordement (entrée audio analogue)

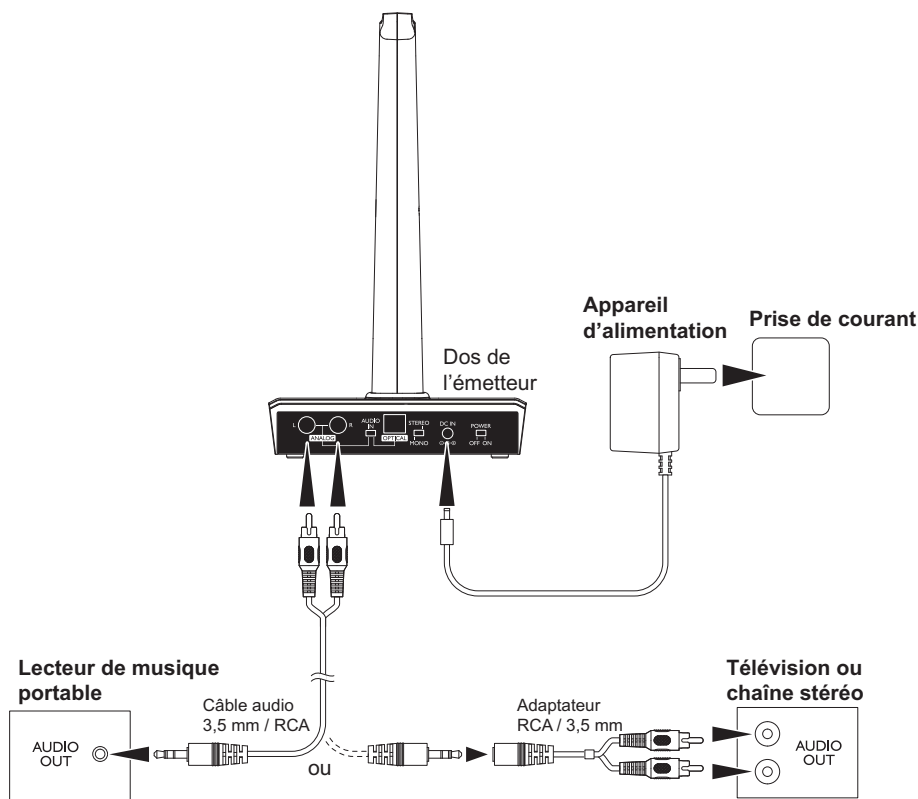

Mettre le récepteur en marche

Insérer et charger les accumulateurs

1 Ouvrez le compartiment de chargement sur l'émetteur et insérez les 2 accumulateurs. Attention à la bonne polarité (marquage dans le compartiment des accumulateurs). Le voyant de chargement est allumé en rouge pendant le chargement des accumulateurs (env. 5 heures). Quand les accumulateurs sont chargés, le voyant de chargement est allumé en vert.



2 Sortez maintenant les accumulateurs complètement chargés du compartiment de chargement de l'émetteur et insérez-les dans le récepteur. Ouvrez le compartiment des accumulateurs en desserrant le verrouillage et insérez les accumulateurs complètement chargés. Attention à la bonne polarité (marquage dans le compartiment des accumulateurs).

Refermez le compartiment des accumulateurs.



- Avant la première utilisation, chargez les accumulateurs dans le compartiment de chargement de l'émetteur, puis insérez les accumulateurs complètement chargés dans le récepteur.
- Chargez les accumulateurs de réserve dans le compartiment de chargement de l'émetteur pour avoir des accumulateurs complètement chargés sous la main à tout moment.
- Des accumulateurs complètement chargés offrent jusqu'à 8 heures de fonctionnement.
- Pour économiser la capacité de l'accumulateur, le récepteur est désactivé automatiquement quand aucun signal n'est reçu de l'émetteur pendant env. 5 minutes ou quand le niveau de signal est trop faible. Dès que le signal a de nouveau la puissance nécessaire, le récepteur se réactive automatiquement.

Utilisation

Utilisation

L'écoute à volume élevé nuit à l'audition !

Il est possible de régler un volume plus élevé sur cet écouteur comme pour les appareils conventionnels. L'augmentation du volume peut entraîner des troubles de l'audition chez les personnes ayant une bonne audition et chez les enfants.

- **Réglez un volume bas sur l'écouteur avant de mettre le casque sur les oreilles.**
- **Ne vous soumettez pas constamment à un volume élevé.**

- 1 Allumez l'appareil que vous avez connecté à l'émetteur. Le voyant du signal d'entrée à LED sur l'émetteur brille.
- 2 Poussez le bouton On/Off du casque en position « ON ». Le voyant du signal d'entrée à LED vert clignote. Il est allumé en permanence quand le signal est reçu par l'émetteur.
- 3 Réglez un volume bas et mettez le casque sur vos oreilles.
- 4 Le cas échéant, modifiez le réglage du son en fonction de vos besoins (standard, aigus amplifiés, aigus et graves amplifiés, graves amplifiés). Pour cela, appuyez de manière répétée sur la touche du réglage du son. Chaque réglage s'accompagne d'un ou de plusieurs bips :
 - 1 bip court : aigus et graves amplifiés
 - 2 bips courts : aigus et graves amplifiés
 - 3 bips courts : graves amplifiés
 - 1 bip long : réglage standard.
- 5 Le cas échéant, réglez la balance (à droite/à gauche) à l'aide du régulateur de volume droit et gauche de manière à entendre le signal aussi fort des deux côtés.

Remarque : Quand les accumulateurs sont presque vides, vous entendez un bip court à intervalles d'une minute dans le combiné et le voyant de service à LED rouge clignote lentement sur le casque. Vous entendez un double bip et le casque est éteint automatiquement après env. 4 minutes.

Remplacez les accumulateurs vides dans le casque par des accumulateurs de réserve complètement chargés.

Recherche de défauts

Aucun son

- Vérifiez si l'émetteur est raccordé correctement au réseau électrique (raccordement du bloc d'alimentation sur l'émetteur).
- Contrôlez le bouton du casque (position ON).
- Il est possible que les accumulateurs du casque soient déchargés. Remplacez les accumulateurs par des accumulateurs de réserve (chargés).
- Vérifiez si l'appareil dont vous souhaitez entendre le son est allumé (radio, téléviseur etc.) et si actuellement un émetteur/canal, qui émet un son, est effectivement réglé.
- Si vous recevez le signal du son de l'émetteur à partir d'un raccordement pour casque sur la radio/le lecteur de CD etc., vérifiez si cette sortie est commandée par un régleur de volume. Le cas échéant, augmentez ce volume de sortie.
- Le volume réglé sur le casque est trop bas. Réglez un volume plus élevé.
- Vérifiez que le sélecteur d'entrée « Audio In » est dans la bonne position.
- Si les étapes mentionnées ci-dessus n'apportent aucune amélioration, veuillez consulter le point « **La liaison radio entre l'émetteur et le récepteur est défectueuse** ».

Parasites

- Il est possible que les accumulateurs du casque soient déchargés. Remplacez les accumulateurs par des accumulateurs de réserve (chargés).
- Il est possible que le casque soit trop éloigné de l'émetteur. Vérifiez si la qualité est meilleure en vous rapprochant de l'émetteur.

- Si vous recevez le signal du son de l'émetteur à partir d'un raccordement pour casque sur la radio/le lecteur de CD etc., vérifiez si cette sortie est commandée par un régleur de volume. Le cas échéant, augmentez ce volume de sortie.

La liaison radio entre l'émetteur et le récepteur est défectueuse

Dans certains cas rares, il peut arriver que des influences extérieures interrompent la liaison radio entre l'émetteur et le récepteur. Dans ce cas, vous pouvez établir manuellement la liaison entre le récepteur et l'émetteur.

- 1 Eteignez l'émetteur (OFF).
- 2 Allumez le récepteur (casque) (ON). Appuyez sur la touche du réglage du son pendant env. 5 s jusqu'à ce que la LED verte du signal d'entrée clignote.
- 3 Accrochez le casque sur l'émetteur et allumez l'émetteur (ON). Le voyant du signal d'entrée à LED vert brille.
- 4 Après quelques secondes, vous entendez un bip court et la liaison entre l'émetteur et le récepteur est rétablie.

Annexe

Annexe

Indications de sécurité

Lisez ce mode d'emploi entièrement avec soin et conservez-le bien.

Utilisation conforme aux dispositions

Cet appareil a été développé pour transmettre les signaux sonores d'un téléviseur ou d'une chaîne hifi de l'émetteur à un récepteur au moyen d'une lumière infrarouge et sans câble. Toute autre utilisation est considérée comme non-conforme aux dispositions. Les modifications ou transformations d'un propre gré sont interdites. N'ouvrez les appareils en aucun cas et n'essayez pas de les réparer vous-même.

Lieu d'installation et informations relatives à la sécurité

- Évitez les nuisances causées par la fumée, la poussière, les secousses, les produits chimiques, l'humidité, la chaleur ou un ensoleillement direct.
- Les meubles d'aujourd'hui étant revêtus d'une immense variété de laques et de matières synthétiques et traités avec différents produits d'entretien de la laque, il ne peut pas être exclu que certaines de ces substances attaquent et ramollissent les pieds en plastique de l'appareil. Les pieds de l'appareil ainsi modifiés peuvent laisser des traces désagréables à la surface des meubles. Par conséquent, utilisez une base antidérapante pour votre appareil.
- Le récepteur est capable de restituer des volumes très élevés. C'est pourquoi, vous devez toujours réduire le volume au minimum avant mettre le casque, surtout si l'appareil est utilisé par plusieurs personnes.

Risques liés à l'électricité

- Protégez les appareils contre les gouttes et les projections d'eau. Ne placez aucun récipient contenant du liquide, tel qu'un vase, sur les appareils ou à leur proximité. Le récipient peut se renverser et le liquide peut altérer la sécurité électrique.

- Ne faites pas fonctionner les appareils et le bloc d'alimentation en plein air ou dans des pièces où l'humidité de l'air est élevée.
- Ne raccordez l'appareil qu'à une prise de courant installée conformément aux consignes et dont la tension secteur correspond à la tension indiquée sur le bloc d'alimentation.
- Retirez le bloc d'alimentation de la prise de courant :
 - en cas d'orage
 - avant de nettoyer l'appareil raccordé
 - en cas de défaillances pendant le fonctionnement
 - si vous n'utilisez pas l'appareil pendant un temps prolongé.

Ce faisant, tirez toujours sur le bloc d'alimentation et pas sur le câble de raccordement.

- N'ouvrez ou ne retirez en aucun cas des pièces du boîtier. Des pièces conductrices de tension, dont le contact peut causer une électrocution, se trouvent à l'intérieur du boîtier.
- N'insérez aucun objet dans les ouvertures de l'appareil. Vous pourriez toucher des pièces conductrices de tension.
- Les câbles de raccordement ne doivent être ni pliés ni écrasés. Maintenez les câbles de raccordement à l'écart de surfaces chaudes et d'arêtes vives.
- Vérifiez régulièrement que les appareils et le bloc d'alimentation ne sont pas endommagés. Ne mettez aucun appareil en service quand l'un de ses composants, le bloc d'alimentation ou le câble de raccordement, présente des dommages visibles ou quand un appareil est tombé.

Utilisateurs munis d'un stimulateur cardiaque

Si vous portez un stimulateur cardiaque, consultez un médecin avant d'utiliser ce produit. Eteindre immédiatement l'appareil, si vous sentez ou supposez des altérations quelconques.

Appareil d'alimentation

Attention : utilisez seulement le bloc d'alimentation livré, car d'autres blocs d'alimentation peuvent endommager le système de surveillance. Ne bloquez pas l'accès au bloc d'alimentation par des meubles ou d'autres objets.

Veillez à l'état parfait des câbles et des fiches. Les câbles pliés ou élimés sont très dangereux !

Le bloc d'alimentation livré répond aux exigences de l'Union européenne en matière d'éco-conception (directive 2005/32/CE).



- Energiesparend
- Economisant l'énergie
- A risparmio di energia
- Energy efficient

Cela signifie que, tant en service qu'au repos, la consommation électrique est nettement plus faible par rapport aux blocs d'alimentation de modèles plus anciens.

Accumulateurs

Attention : ne jetez pas les accumulateurs ou les piles dans le feu. Utilisez seulement les piles ou les accumulateurs prescrits pour l'appareil ! Veillez à respecter la bonne polarité !

Élimination des déchets

Si vous souhaitez éliminer votre appareil, apportez-le au centre de collecte de votre commune en charge de l'élimination des déchets (par exemple : déchetterie). Selon la loi sur les appareils électriques et électroniques, les propriétaires d'appareils usagés sont dans l'obligation de séparer les vieux appareils électriques et électroniques et les autres déchets. Le symbole ci-contre signifie que vous ne devez en aucun cas jeter l'appareil dans les ordures ménagères !



Mise en danger de la santé et de l'environnement par les accumulateurs et les piles !

Ne pas ouvrir, endommager, ingérer les accumulateurs et les piles ou les laisser accéder à l'environnement. Ils peuvent contenir des métaux lourds toxiques et polluants.



Vous êtes dans l'obligation d'éliminer en toute sécurité les accumulateurs et les piles dans le commerce distributeur de piles ainsi qu'au près de centres de collecte compétents, qui mettent des bacs correspondants à votre disposition. L'élimination des déchets est gratuite. Les symboles ci-après signifient que vous ne devez en aucun cas jeter les accumulateurs et les piles dans les ordures ménagères et ceux-ci doivent être recyclés via des centres de collecte.

Les matériaux d'emballage sont à éliminer selon les consignes locales.

Hotline du service-clients

Si vous rencontrez des problèmes avec votre appareil, contrôlez tout d'abord les indications de la page 39. En cas de problèmes techniques, veuillez s'il vous plaît contacter notre service d'assistance téléphonique.

Le numéro de téléphone peut être trouvée sur notre site internet

www.amplicomms.com

Pour les demandes de garantie, veuillez s'il vous plaît contacter votre revendeur. La période de garantie est de 2 ans.

Déclaration de conformité

Cet appareil répond aux exigences de la directive UE :

Directive 1999/5/CE concernant les équipements hertziens et les équipements terminaux de télécommunications et la reconnaissance mutuelle de leur conformité. La conformité avec la directive citée ci-avant est confirmée par le marquage CE apposé sur cet appareil.

Pour obtenir la déclaration de conformité complète, veuillez la télécharger gratuitement sur notre site internet : www.amplicomms.com



Indications d'entretien

- Nettoyez les surfaces du boîtier avec un chiffon doux et sans peluche.
- N'utilisez aucun nettoyeur ni solvant.

Caractéristiques techniques

Transmission	GFSK stéréo
Fréquence	2,4 GHz numérique
Portée	jusqu'à 30 m (dans des conditions optimales)
Plage de fréquences	70 Hz - 16 kHz
Volume max.	jusqu'à 120 dB
Facteur de distorsion	0,5 %
Rapport signal/bruit	75 dB
Alimentation électrique (émetteur)	Bloc d'alimentation, sortie : 5 V DC, 550 mA
Alimentation électrique (récepteur)	Accumulateurs 1,2 V, 700 mA, NiMH, AAA
Durée de fonctionnement	Avec accus pleins : jusqu'à 8 heures
Durée de chargement	Pour accus vides : env. 5 heures
Poids	Émetteur : env. 195 g Récepteur : env. 265 g

Garantie

Les appareils AMPLICOMMS sont fabriqués et testés selon les procédés de production les plus modernes. Les matériaux choisis et la haute technologie assurent un fonctionnement parfait et une longue durée de vie.

La durée de garantie est de 24 mois à partir de la date d'achat. La garantie ne s'applique pas à la pile rechargeable standard ou aux packs de piles rechargeables utilisés dans le produit.

Pendant la période de garantie, tous les défauts dus à des erreurs de matériel et de fabrication sont réparés gratuitement. La garantie expire en cas d'interventions de l'acheteur ou d'un tiers. Les dommages engendrés par une manipulation ou une utilisation inadéquate, par un mauvais emplacement ou rangement, par un raccordement ou une installation inadéquate ainsi qu'en cas de force majeure ou d'autres influences extérieures ne sont pas inclus dans la prestation de garantie. En cas de réclamations, nous nous réservons le droit de réparer ou de remplacer les pièces défectueuses ou d'échanger l'appareil. Les pièces ou appareils échangés deviennent notre propriété. Tout droit de prétention à des dédommagements est exclu, sauf si ce dommage est basé sur une préméditation ou une négligence grave du fabricant.

Si votre appareil comporte cependant un défaut pendant la période de garantie, veuillez vous adresser exclusivement au magasin dans lequel vous avez acheté votre appareil AMPLICOMMS en présentant votre bon d'achat. Tous les droits de garantie basés sur ces dispositions ne peuvent être revendiqués qu'auprès de votre revendeur. A l'échéance des deux ans après l'achat et le transfert de nos produits, les législations en matière de garantie ne sont plus applicables.

Ricevitore

- 1 Archetto
- 2 Regolazione per archetto
- 3 Imbottitura per orecchio
- 4 Regolazione volume sinistra
- 5 Spia LED di ricezione (verde)
- 6 Tasto per la regolazione del suono
- 7 Blocco scomparto batterie
- 8 Coperchio scomparto batterie
- 9 Regolazione volume destra
- 10 Spia LED di funzionamento (rossa)
- 11 Interruttore on/off

Emittente

- 1 Alloggiamento emittente
- 2 Scomparto batterie per batterie di scorta
- 3 Spia LED di ricarica
- 4 Spia LED del segnale di ingresso (verde)
- 5 Spia LED di funzionamento (rossa)
- 6 Ingresso audio (analogico)
- 7 Commutatore di ingresso (analogico / ottico)
- 8 Ingresso audio (ottico) /cavetto ottico non incluso nella confezione
- 9 Commutatore mono/stereo
- 10 Collegamento per alimentatore
- 11 Interruttore on/off

Mettere in funzione HS 1300

Mettere in funzione HS 1300

Contenuto del pacchetto

- 1 Ricevitore (cuffie)
- 1 emittente
- 1 adattatore per un emittente
- 4 batterie ricaricabili per il ricevitore (NiMH, AAA)
- 1 cavo audio (RCA / connettore jack da 3,5 mm)
- 1 adattatore (RCA) su connettore jack da 3,5 mm
- 1 manuale d'istruzioni

Importante: Legga innanzitutto le istruzioni di sicurezza a pagina 58, prima di mettere in funzione l'apparecchio.

Collegare l'emittente

- 1 Colleghi la presa dell'adattatore con la scatola di collegamento sul retro dell'emittente.
- 2 Inserisca l'adattatore in una presa.
- 3 Colleghi l'emittente con la Sua fonte di tono desiderata.
Nella confezione sono presenti il cavo audio e l'adattatore per le diverse possibilità di collegamento (televisore, impianto stereo, lettore MP3 o iPod, ecc.).
- 4 È possibile collegare opzionalmente la fonte audio con un cavetto ottico.
- 5 Selezionare con l'interruttore "Audio In" il collegamento desiderato.
- 6 Mettere il commutatore mono/stereo, sulla parte posteriore dell'emittente, nella posizione desiderata.
- 7 Accendere l'emittente con l'interruttore on/off. La spia LED rossa di funzionamento si illumina.
- 8 La spia del segnale d'ingresso lampeggia non appena è presente la tensione di rete e rimane costantemente illuminata al rilevamento del segnale di una sorgente sonora.

Per risparmiare energia, l'emittente si spegne automaticamente se per circa 5 minuti non viene rilevato alcun segnale dalla sorgente audio o qualora il livello del segnale sia troppo basso.

Esempio di collegamento (ingresso audio analogico)

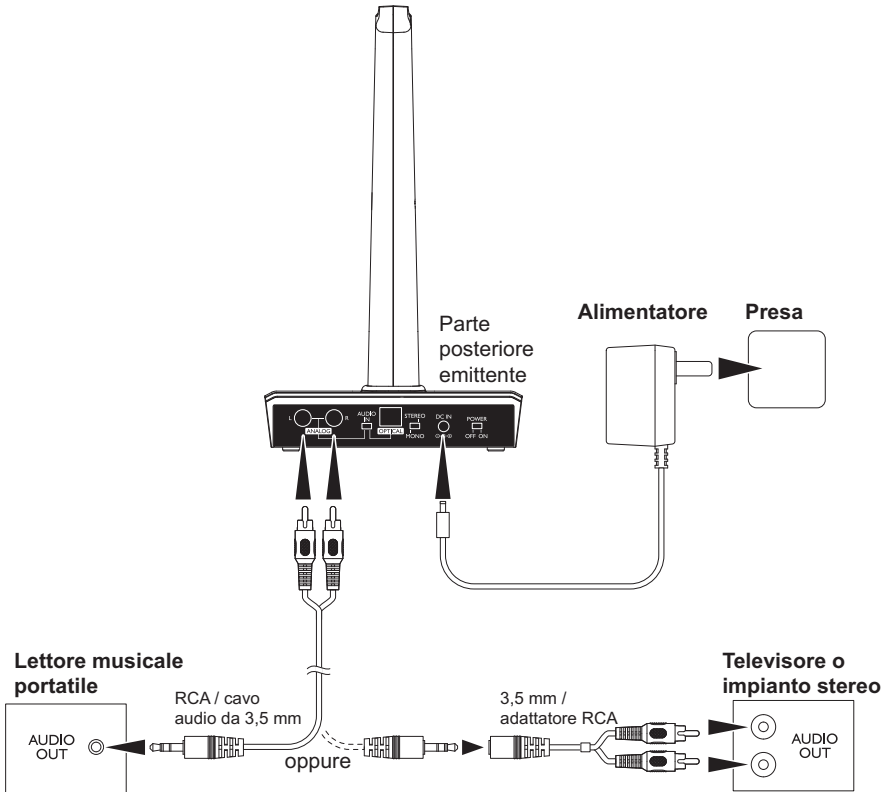

Mettere in funzione il ricevitore

Caricare la batteria e inserirla

1 Aprire lo scomparto di carica sull'emittente e inserire 2 batterie ricaricabili. Prestare attenzione alla corretta polarità (etichettatura nello scomparto batterie). La spia di carica è illuminata di rosso mentre le batterie sono sotto carica (circa 5 ore) A batterie completamente cariche, la spia di carica si illumina di verde.



2 Togliere ora le batterie completamente cariche dallo scomparto di carica dell'emittente e inserirle nel ricevitore. Aprire lo scomparto batterie sbloccandolo e inserire le batterie cariche. Prestare attenzione alla corretta polarità (etichettatura nello scomparto batterie). Richiudere lo scomparto batterie.

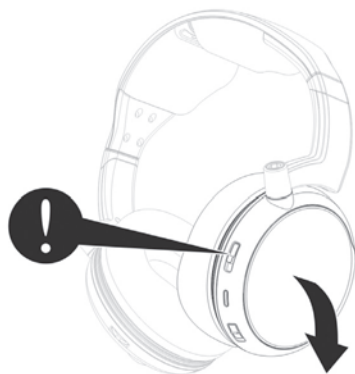

- Prima di utilizzare l'apparecchio per la prima volta, caricare le batterie nello scomparto di carica dell'emittente e inserirle poi, completamente cariche, nel ricevitore.
- Caricare le batterie di scorta nello scomparto di carica dell'emittente per avere sempre delle batterie cariche a portata di mano.
- Le batterie completamente cariche consentono una durata di funzionamento fino a 8 ore.
- Per risparmiare la capacità della batteria, il ricevitore si spegne automaticamente se per 5 minuti circa non riceve nessun segnale dall'emittente o se il livello acustico del segnale è troppo basso. Non appena il segnale raggiunge nuovamente la potenza necessaria, il ricevitore si riaccende automaticamente.

Uso

Uso

Un volume forte danneggia l'udito!

Su questa cornetta si può impostare un volume più alto rispetto agli apparecchi tradizionali. Le persone con udito sano e i bambini potrebbero subire danni all'udito.

- Prima di alzare la cornetta imposti un volume più basso.
- Non si esponga continuamente al volume alto.

- 1 Accendere l'apparecchio che è stato collegato all'emittente. La spia LED verde del segnale d'ingresso sull'emittente si illumina.
- 2 Spingere l'interruttore di accensione/spegnimento sulle cuffie in posizione "ON". La spia LED verde di ricezione lampeggia. L'illuminazione diventa fissa se viene ricevuto il segnale dall'emittente.
- 3 Impostare un volume basso e indossare le cuffie.
- 4 Modificare eventualmente la regolazione del suono secondo le proprie esigenze (standard, alti amplificati, alti e bassi amplificati, bassi amplificati). Per farlo, premere ripetutamente il tasto per la regolazione del suono. Ogni impostazione è accompagnata da uno o più bip sonori:
 - 1 bip breve: alti e bassi amplificati
 - 2 bip brevi: alti amplificati
 - 3 bip brevi: bassi amplificati
 - 1 bip lungo: regolazione standard
- 5 Regolare eventualmente il bilanciamento (destra/sinistra) con il regolatore di volume destro e sinistro in modo tale che il segnale venga udito con la medesima intensità su entrambi i lati.

Avvertenza: Qualora le batterie siano quasi scariche si udirà un bip breve a intervalli di un minuto nel ricevitore e la spia LED rossa di funzionamento sulle cuffie lampeggerà lentamente. Dopo circa 4 minuti si sentirà un bip doppio e le cuffie si spegneranno automaticamente.

Sostituire le batterie vuote nelle cuffie con quelle cariche di scorta.

Ricerca errori

Nessun tono

- Controlli il collegamento corretto dell'emittente alla rete elettrica (adattatore presa – collegamento con l'emittente).
- Controlli l'interruttore della cuffia (posizione ON).
- È probabile che le batterie nelle cuffie siano scariche. Sostituire le batterie con quelle (cariche) di scorta.
- Controlli se l'apparecchio dal quale desidera sentire il tono (radio, televisore, ecc.) è veramente acceso e se attualmente è veramente impostato un'emittente/un canale che trasmette il tono.
- Se riprende il segnale del tono per l'emittente da un collegamento cuffia sulla radio / sul lettore CD ecc., La preghiamo di controllare se questa uscita viene comandata per mezzo di un regolatore del volume. Eventualmente aumenti questo volume di partenza.
- Il volume impostato sulla cuffia è troppo basso. Imposti un volume più alto.
- Verificare che il selettore di ingresso "Audio In" si trovi nella posizione corretta.
- Qualora i suddetti passaggi non apportino alcun miglioramento si è pregati di consultare il punto "**Il collegamento radio fra emittente e ricevitore è difettoso**".

Rumori di interferenza

- È probabile che le batterie nelle cuffie siano scariche. Sostituire le batterie con quelle (cariche) di scorta.
- Probabilmente la distanza tra la cuffia e l'emittente è troppo grande. Provi se la quali migliora se si trova più vicina/o all'emittente.
- Se riprende il segnale del tono per l'emittente da un collegamento cuffia sulla radio / sul lettore CD ecc., La preghiamo di controllare se questa

uscita viene comandata attraverso un regolatore del volume. Eventualmente aumenti il volume di partenza.

Il collegamento radio fra emittente e ricevitore è difettoso

In alcuni casi può succedere che degli influssi esterni provochino l'interruzione del collegamento radio fra emittente e ricevitore. In tal caso è possibile ricollegare manualmente il ricevitore all'emittente.

- 1 Spegnere l'emittente (OFF).
- 2 Accendere il ricevitore (cuffie) (ON). Premere il tasto per la regolazione del suono per circa 5 s, finché la spia LED del segnale d'ingresso non lampeggi.
- 3 Appendere le cuffie all'emittente e accendere l'emittente (ON). La spia LED verde del segnale d'ingresso lampeggia.
- 4 Dopo pochi secondi si sente un bip breve e il collegamento fra emittente e ricevitore è ristabilito.

Appendice

Appendice

Istruzioni di sicurezza

Legga queste istruzioni d'uso con attenzione e Le conservi per bene.

Uso corretto

Questo apparecchio è stato sviluppato per trasmettere segnali acustici di un televisore o impianto HiFi dalla trasmittente a un ricevitore via luce infrarossa senza cavi. Ogni altro tipo d'uso non è corretto.

Modifiche o ristrutturazioni autonome non sono ammesse. Non apra in nessun caso l'apparecchio e non faccia tentativi propri di riparazione.

Luogo di posizionamento e informazioni di sicurezza

- Eviti sollecitazioni da fumo, polvere, urti, sostanze chimiche, umidità, calore o insolazione diretta.
- Visto che i mobili di oggi sono coperti di strati variegati di lacca e materiali sintetici e vengono trattati con diversi mezzi di cura, non si può escludere che alcune di queste sostanze intacchino o immorbidiscano i piedini di plastica dell'apparecchio. I piedini dell'apparecchio modificati in questo modo possono lasciare tracce spiacevoli sulla superficie dei mobili. Per questo per il Suo apparecchio La preghiamo di usare un sottofondo anti-sdrucchiolo.
- Il ricevitore è in grado di riprodurre volumi altissimi. Impostare, quindi, il volume sempre sul minimo prima di mettere le cuffie, soprattutto se l'apparecchio viene utilizzato da più persone.

Pericoli dovuti all'elettricità

- Proteggere gli apparecchi da gocce o spruzzi d'acqua. Non mettere mai recipienti colmi di liquidi, come p.es. vasi, sugli apparecchi o nelle loro vicinanze. Il recipiente può rovesciarsi e il liquido pregiudicare la sicurezza elettrica.

- Non mettere in funzione gli apparecchi e l'alimentatore all'aperto o in locali con umidità elevata.
- Collegare l'apparecchio solo ad una presa installata in modo regolamentare la cui tensione di rete coincida con quella indicata sull'alimentatore.
- Estrarre l'alimentatore dalla presa:
 - in caso di temporale
 - prima di pulire l'apparecchio ad essa collegato
 - qualora sopravvengano delle anomalie durante il funzionamento
 - se l'apparecchio non viene utilizzato per un lungo lasso di tempo.Estrarre sempre afferrando l'alimentatore, non il cavo di collegamento.
- Non aprire o rimuovere in alcun caso parti degli involucri. All'interno degli involucri si trovano componenti conduttori di corrente che, se toccati, possono provocare uno shock elettrico.
- Non inserire alcun oggetto nelle fessure dell'apparecchio. Potrebbero andare a toccare dei componenti conduttori di corrente.
- I cavi di collegamento non devono essere piegati o schiacciati. Tenere lontani i cavi di collegamento da superficie molto calde e bordi taglienti.
- Verificare regolarmente che gli apparecchi e l'alimentatore non siano danneggiati. Non mettere in funzionamento alcun apparecchio qualora uno dei suoi componenti, l'alimentatore o il cavo di collegamento presentino danni visibili o qualora un apparecchio sia caduto.

Utenti con pacemaker

Se porta un pacemaker, dovrebbe consultare il Suo medico prima di utilizzare questo prodotto. L'apparecchio deve essere spento immediatamente se percepisce qualsiasi tipo di limitazione o lo supponga.

Adattatore

Attenzione: Utilizzi solo l'adattatore fornito visto che altri adattatori potrebbero danneggiare la trasmittente. Non deve bloccare l'accesso all'adattatore per mezzo di mobili o altri oggetti.

Durante il funzionamento faccia attenzione alle condizioni perfette del cavo e della presa. Cavi curvati o sfregati sono pericolosissimi!

L'adattatore contenuto nel volume di consegna corrisponde ai requisiti del design ecologico dell'UE per i prodotti a funzionamento elettrico (direttiva CEE 32 del 2005). Il consumo energetico per questo è notevolmente ridotto sia in condizioni di funzionamento che di disponibilità rispetto agli adattatori di modelli più vecchi.



- Energiesparend
- Economisant l'énergie
- A risparmio di energia
- Energy efficient

Batterie

Attenzione: Non getti le batterie ricaricabili o le batterie nel fuoco. Utilizzi esclusivamente le batterie ricaricabili previste per l'apparecchio! Faccia attenzione alla polarità corretta!

Smaltimento

Se desidera smaltire il Suo apparecchio, lo porti al punto di raccolta del Suo gestore comunale di smaltimento (ad es. punto di raccolta di materiali di valore). Secondo la legge delle apparecchiature elettriche e elettroniche i proprietari di apparecchi usati hanno l'obbligo legale di smaltire separatamente le apparecchiature elettriche e elettroniche usate. Il simbolo qui a lato indica che l'apparecchio non deve assolutamente essere smaltito nei rifiuti domestici!



Pericolo per la salute e l'ambiente causato da accumulatori e

batterie! Non aprire, danneggiare, ingerire o emettere nell'ambiente in nessun caso accumulatori e batterie. Potrebbero contenere metalli pesanti velenosi e dannosi per l'ambiente. Ha un obbligo per legge di smaltire in modo sicuro accumulatori e batterie presso rivenditori di batterie e presso punti di raccolta competenti che mettono a disposizione i rispettivi contenitori. Lo smaltimento è a titolo gratuito.



I simboli a lati indicano che gli accumulatori e le batterie non devono assolutamente essere gettate nei rifiuti domestici e che devono essere consegnati presso i punti di raccolta addetti allo smaltimento.

I materiali d'imballaggio deve smaltirli secondo le prescrizioni locali.

Se dovessero esserci dei problemi

Se dovesse avere dei problemi con il Suo apparecchio, controlli prima gli avvisi a pagina 55. In caso di problemi tecnici rivolgersi alla nostra Service Hotline. Il numero telefonico è reperibile sul nostro sito Internet

www.amplicomms.com

In caso di reclami entro il periodo di garanzia, rivolgersi al rivenditore autorizzato. Il periodo di garanzia ricopre 2 anni.

Dichiarazione di conformità

Quest'apparecchio corrisponde ai requisiti della direttiva UE:



Direttiva UE 1999 / 5 riguardante gli impianti radio e le installazioni di telecomunicazione e il riconoscimento reciproco della loro conformità.

La conformità con la direttiva sopra citata viene confermata con il simbolo CE sull'apparecchio. La dichiarazione di conformità completa la puo scaricare gratuitamente dal nostro sito web allo www.amplicomms.com

Manutenzione

- Pulisca la superficie dell'apparecchio sempre con una pezza morbida e priva di peluzzi.
- Non utilizzi mai detersivi e solventi.

Dati tecnici

Trasmissione	GFSK Stereo
Frequenza	2,4 GHz digitale
Portata	fino a 30 m (in condizioni ideali)
Ambito di frequenza	70 Hz - 16 kHz
Volume massimo	fino a 120 dB
Fattore di vibrazione	0,5 %
Segnale/distanza brusio	75 dB
Approvvigionamento elettrico (trasmittente)	Adattatore, output: 5 VDC, 550 mA
Approvvigionamento elettrico (ricevitore)	Batterie ricaricabili 1,2 V, 700 mA, NiMH, AAA
Durata di funzionamento	Con batterie cariche fino a 8 ore
Durata di ricarica	Per batterie scariche circa 5 ore
Peso	Trasmittente: ca. 195 g Ricevitore: ca. 265 g

Garanzia

Gli apparecchi di AMPLICOMMS vengono prodotti e controllati secondo le procedure di produzione più innovative. L'uso di materiali selezionati con attenzione e di tecnologie altamente sviluppate garantisce un funzionamento privo di disturbi e un ciclo di vita lungo.

La garanzia non si applica alle batterie ricaricabili, gli accumulatori o i pacchetti di batterie impiegate nei prodotti. La durata di garanzia ammonta a 24 mesi a partire dalla data d'acquisto.

All'interno del periodo di garanzia tutte le carenze riconducibili a errori di materiale o di produzione vengono eliminate gratuitamente. Il diritto di garanzia si estingue dopo interventi del compratore o di terzi. Danni causati da uso o maneggio scorretti, posizionamento o conservazione errati, collegamenti scorretti o installazione errata, forza maggiore o altri influssi esterni non sono contenuti nella prestazione di garanzia.

Ci riserviamo il diritto di riparare o sostituire parti difettose in caso di reclami e/o di mettere a disposizione un apparecchio sostitutivo. Parti o apparecchi sostituiti diventano di nostra proprietà.

Diritti di risarcimento danni sono esclusi almeno che al produttore non si dimostri di aver agito con premeditazione e grave negligenza.

Se il Suo apparecchio dovesse evidenziare un difetto durante il periodo di garanzia, La preghiamo di rivolgersi al negozio in cui ha acquistato il Suo apparecchio AMPLICOMMS, presentando il Suo scontrino di acquisto. Tutti i diritti di garanzia secondo queste normative sono da far valere esclusivamente presso il rivenditore specializzato.

Due anni dopo l'acquisto dei prodotti non si possono più far valere diritti di garanzia.

Ontvanger

- 1 Hoofdbeugel
- 2 Regelaar voor hoofdbeugel
- 3 Oorkussen
- 4 Volumeregeling links
- 5 Ontvangstindicator (groen)
- 6 Knop voor klankinstelling
- 7 Vergrendeling batterijvak
- 8 Deksel batterijvak
- 9 Volumeregeling rechts
- 10 Aan/uit-indicator (rood)
- 11 Aan/uit-schakelaar

Zender

- 1 Zenderbehuizing
- 2 Opbergvak voor reservebatterijen
- 3 Batterij-indicator
- 4 Indicator ingangssignaal (groen)
- 5 Aan/uit-indicator (rood)
- 6 Audio-ingang (analoog)
- 7 Ingangschakelaar (analoog/optisch)
- 8 Audio-ingang (optisch)/optische kabel niet meegeleverd
- 9 Mono/stereo-schakelaar
- 10 Ingang voor adapter
- 11 Aan/uit-schakelaar

HS 1300 in gebruik nemen

HS 1300 in gebruik nemen

Verpakkingsinhoud

- 1 ontvanger (luisterhulp)
- 1 Zender
- 1 Stroomaansluiting voor de zender
- 4 batterijen voor de ontvanger (NiMH, AAA)
- 1 audiokabel (RCA / 3,5 mm Klinkenstecker)
- 1 adapter (RCA) op 3,5 mm Klinkenstecker
- 1 Handleiding

Belangrijk: Lees eerst de veiligheidsaanwijzingen op pagina 74 voordat u het apparaat in gebruik neemt.

Zender aansluiten

- 1 Verbind de stekker van de netstroom met de DC IN-aansluiting aan de achterkant van de zender.
- 2 Steek de stroomkabel in een stopcontact.
- 3 Verbind de zender met uw audiobron.
Voor diverse aansluitmogelijkheden (tv, stereo-installatie, mp3-speler, iPod etc.) worden een audiokabel en adapter meegeleverd.
- 4 U kunt de audiobron ook met behulp van een optische kabel aansluiten.
- 5 Selecteer met de schakelaar „Audio In“ de gewenste aansluiting.
- 6 Zet de mono/stereo-schakelaar op de achterkant van de zender in de gewenste stand.
- 7 Schakel de zender in via de aan/uit-schakelaar. De rode aan/uit-indicator begint te branden.
- 8 De groene ingangssignaal-indicator knippert zodra de netstroom beschikbaar is en brandt continu wanneer het systeem het signaal van een geluidsbron herkent.

Om energie te besparen wordt de zender automatisch uitgeschakeld wanneer het systeem 5 minuten lang geen signaal van de geluidsbron opvangt of wanneer het signaal te laag is.

Voorbeeld van aansluiting (analoge audio-ingang)

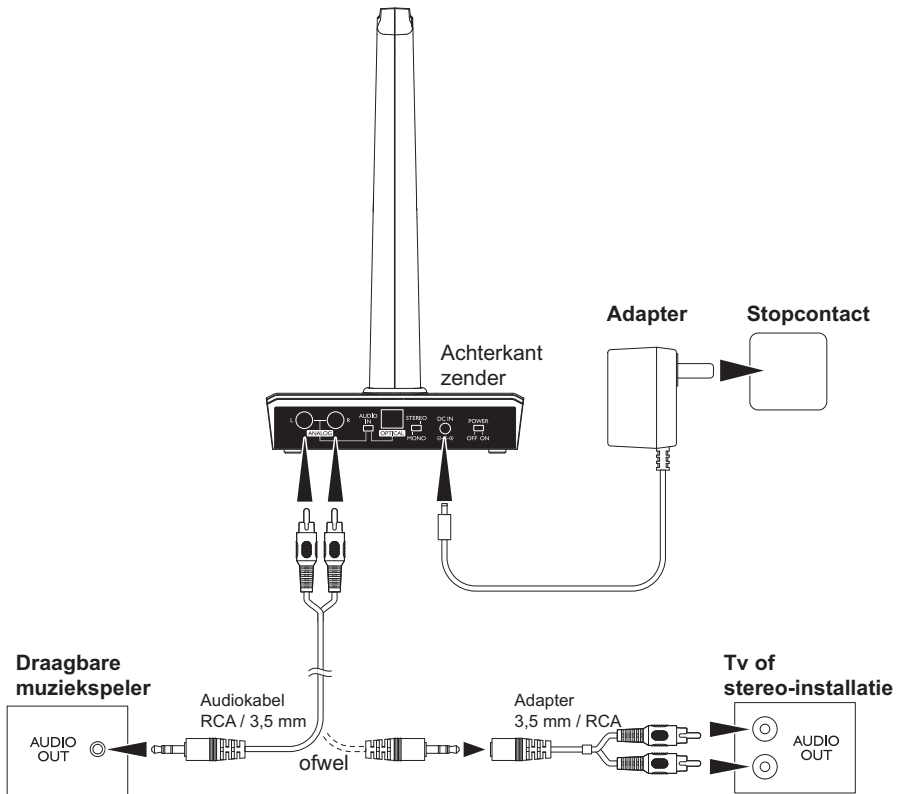

Ontvanger in gebruik nemen

Batterij plaatsen en opladen

1 Open het laadvak van de zender en leg er twee batterijen in. Let op de juiste polariteit (gemarkeerd in het batterijvak). Terwijl de batterijen worden opgeladen (ong. 5 uur) brandt de batterij-indicator rood. Wanneer de batterijen vol zijn, brandt de indicator groen.



2 Neem nu de opgeladen batterijen uit het laadvak van de zender en leg ze in de ontvanger. Open het batterijvak door de vergrendeling ervan te openen, en leg de opgeladen batterijen erin. Let op de juiste polariteit (gemarkeerd in het batterijvak). Sluit het batterijvak.

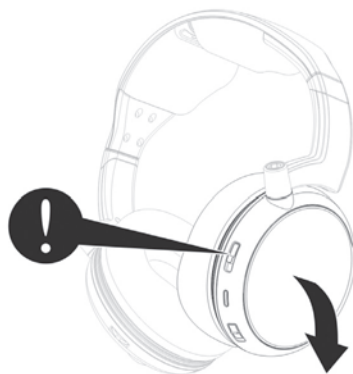

- Laad voordat u het systeem voor de eerste maal in gebruik neemt de batterijen in het laadvak van de zender en leg vervolgens de volledig opgeladen batterijen in de ontvanger.
- Laad de reservebatterijen in het laadvak van de zender om op elk moment over volledig geladen batterijen te beschikken.
- Volledig geladen batterijen gaan tot 8 uur mee.
- Om de batterij te sparen schakelt de ontvanger zichzelf uit wanneer hij geen signaal van de zender ontvangt of wanneer het signaal te zacht is. Zodra het signaal weer de nodige sterkte bereikt heeft, gaat de ontvanger weer vanzelf aan.

Gebruik

Gebruik

Hoog geluidsvolume beschadigt het gehoor!

Deze ontvanger kan op hogere volumes ingesteld worden dan conventionele koptelefoons. Personen met een gezond hoorvermogen en vooral kinderen kunnen hierdoor schade aan hun gehoor oplopen.

- **Draai het volume van uw luisterhulp lager voordat u hem aanzet.**
- **Stel uzelf niet bloot aan hogere geluidsvolumes.**

- 1 Schakel het op de zender aangesloten apparaat in. De groene ingangssignaal-indicator begint te branden.
- 2 Schuif de aan/uit-schakelaar op de luisterhulp in de stand „ON“. De groene ontvangstindicator begint te knipperen. Wanneer het systeem het signaal van de zender ontvangt, brandt de indicator continu.
- 3 Zet het volume laag en zet de luisterhulp op.
- 4 Pas indien gewenst de klankinstellingen aan (standaard, verstekte hoge tonen, versterkte hoge en lage tonen, versterkte lage tonen). Druk meermaals op de knop voor de klankinstelling. Elke instelling wordt vergezeld door een of meerdere pieptonen:
 - 1 x korte piepton: hoge en lage tonen versterkt
 - 2 x korte pieptonen: hoge tonen versterkt
 - 3 x korte pieptonen: lage tonen versterkt
 - 1 x lange piepton: standaardinstelling.
- 5 Stel indien nodig met de rechter en linker volumeregelaar het geluidsbalans(recht/links) in, zodat u het signaal langs beide zijden even luid hoort.

Tip: Wanneer de batterijen bijna leeg zijn, hoort u elke minuut in de luisterhulp een korte piepton en knippert de aan/uit-inidicator langzaam. Na ongeveer 4 minuten hoort u een dubbele piepton en wordt de luisterhulp automatisch uitgeschakeld.

Vervang de lege batterijen in de luisterhulp met de volledig opgeladen reservebatterijen.

Problemen oplossen

Geen geluid

- Zorg ervoor dat de stroomkabel tussen de zender (DC IN) en het stopcontact aan beide kanten goed aangesloten is.
- Zorg ervoor dat de schakelaar aan de luisterhulp in de ON-positie is.
- De batterijen zijn mogelijk leeg. Vervang de batterijen met de (opgeladen) reservebatterijen.
- Verzeker u ervan dat het toestel waarvan u de klank wil horen (radio, TV) aan is en op een zender of kanaal afgestemd is. Gebruik ook de volumeknop aan de luisterhulp om het volume hoger te zetten.
- Als u het geluidssignaal ontvangt via een koptelefooningang op de radio/cd-speler etc., controleer dan of deze uitgang voorzien is van een volumeregelaar. Zet indien nodig het uitgangsvolume hoger.
- Het volume van de luisterhulp staat te laag. Draai het volume hoger.
- Controleer of de ingangschakelaar „Audio In“ in de juiste stand staat.
- Als de bovenstaande stappen geen verbetering brengen, raadpleeg dan het punt **“De radioverbinding tussen zender en ontvanger is verstoord”**.

Stoorgeluiden

- De batterijen zijn mogelijk leeg. Vervang de batterijen met de (opgeladen) reservebatterijen.
- De afstand tussen de luisterhulp en de zender is misschien te groot. Probeer of de kwaliteit verbetert wanneer u dichterbij de zender gaat zitten.
- Het ingangsvermogen van het audiosignaal is te laag. Verhoog het volume van de audiobron.

De radioverbinding tussen zender en ontvanger is verstoord

Soms kunnen externe factoren een storing in de radioverbinding tussen zender en ontvanger veroorzaken. In dat geval kunt u de ontvanger handmatig opnieuw aan de zender koppelen.

- 1 Schakel de zender uit (OFF).
- 2 Schakel de ontvanger (luisterhulp) in (ON). Druk ongeveer 5 seconden lang op de knop voor audio-instelling tot de groene ontvangsignaal-indicator knippert.
- 3 Hang de luisterhulp op de zender en schakel de zender in (ON). De groene ingangssignaal-indicator knippert.
- 4 Na enkele seconden hoort u een korte pieptoon: de verbinding tussen zender en ontvanger is nu hersteld.

Bijlage

Bijlage

Veiligheidsaanwijzingen

Lees deze handleiding zorgvuldig door en bewaar hem goed.

Reglementair gebruik

Dit apparaat is bedoeld om klanksignalen van een televisietoestel of een stereo-installatie vanuit een zender naar een ontvanger te sturen zonder kabels, met behulp van een infraroodlicht. Elk ander gebruik is niet toegestaan.

Eigenhandige wijzigingen of aanpassingen zijn niet toegestaan. Open het apparaat nooit en probeer het apparaat nooit zelf te repareren.

Plaatsing en veiligheidsinformatie

- Vermijd blootstelling aan rook, stof, trillingen, chemische stoffen, vocht, hitte of direct zonlicht.
- Aangezien meubels tegenwoordig met een veelvoud van laksoorten en kunststoffen behandeld worden, kan het gebeuren dat veel van die stoffen de rubberen pootjes van dit toestel kunnen aantasten en vlekken op uw meubels kunnen maken. Gebruik daarom een slipvaste onderlegger voor uw toestel.
- Deze ontvanger kan grote geluidsvolumes opwekken. Zet daarom, vooral wanneer het apparaat door meerdere personen wordt gebruikt, het volume altijd op het minimumniveau voordat u de luisterhulp opzet.

Risico's i.v.m. elektriciteit

- Bescherm het apparaat tegen druppels en spatwater. Zet geen met vloeistof gevulde reservoirs, bijvoorbeeld vazen, op of nabij het apparaat. Het reservoir kan omvallen en de vloeistof kan de elektrische veiligheid aantasten.
- Gebruik het apparaat en de adapter niet buitenshuis of in ruimtes met een hoge luchtvochtigheid.

- Sluit het apparaat uitsluitend aan op een correct geïnstalleerd stopcontact waarvan de spanning overeenkomt met de op de adapter vermelde spanning.
- Trek de adapter uit het stopcontact:
 - tijdens onweer;
 - voordat u het aangesloten apparaat reinigt;
 - wanneer een storing optreedt;
 - wanneer u het apparaat langere tijd niet gaat gebruiken.Trek daarbij altijd aan de adapter zelf, niet aan de aansluitkabel.
- Open de behuizing nooit en haal e nooit onderdelen uit. Binnen in de behuizing bevinden zich spanningsgeleidende onderdelen die bij aanraking een elektrische schok kunnen veroorzaken.
- Steek geen voorwerpen in de openingen van het apparaat. U zou dan namelijk spanningsgeleidende onderdelen kunnen aanraken.
- De aansluitkabel mag niet geknikt zijn of gekneld zitten. Houd de aansluitkabel uit de buurt van hete oppervlakken en scherpe kanten.
- Controleer het apparaat en de adapter regelmatig op schade. Gebruik het apparaat nooit wanneer een van de componenten, de adapter of de aansluitkabel zichtbare schade vertoont of wanneer het apparaat gevallen is.

Voor gebruikers van een pacemaker

Als u een pacemaker hebt, moet u eerst uw arts raadplegen of het gebruik van dit toestel veilig is. Schakel dit toestel uit wanneer u vermoedt dat er iets niet in orde met u is.

Adapter

Opgelet: Gebruik enkel de meegeleverde adapter, want andere adapters kunnen het bewakingsysteem beschadigen. De toegang tot de adapter mag niet worden belemmerd door meubels of andere voorwerpen.

Zorg bij gebruik van de adapter ervoor dat de kabel en stekker niet beschadigd zijn. Geknakte of versleten kabels zijn levensgevaarlijk!

De adapter voldoet aan de vereisten voor ecologisch ontwerp van de Europese Unie (Richtlijn 2005/32/EG). Dit betekent dat wanneer het apparaat in gebruik of in stand-by staat, het stroomverbruik in vergelijking met oudere types adapters beduidend lager is.



- Energiesparend
- Economisant l'énergie
- A risparmio di energia
- Energy efficient

Accu's

Opgelet: Werp de accu's nooit in het vuur. Gebruik enkel de voor dit apparaat gespecificeerde accu's! Let op een juiste polariteit!

Afvalverwijdering

Wanneer u het apparaat wilt afvoeren, brengt u het naar een verzamelpunt van uw plaatselijke afvalverwerkingsbedrijf (bv. een containerpark). Krachtens de wetgeving betreffende afgedankte elektrische en elektronische apparaten zijn eigenaars van afgedankte apparaten wettelijk verplicht oude elektrische en elektronische apparaten apart af te voeren. Het symbool hier naast betekent dat het apparaat in geen geval bij het huisvuil mag worden geworpen!



Gevaar voor de gezondheid en voor het milieu door accu's en batterijen!

Accu's en batterijen nooit openen, beschadigen, inslikken of in het milieu introduceren. Ze kunnen giftige en milieuschadelijke zware metalen bevatten.



U bent wettelijk verplicht om accu's en batterijen op een veilige manier af te voeren via een handelaar die batterijen verkoopt of via een inzamelpunt voor batterijen, waar geschikte containers ter beschikking staan. Het afvoeren gebeurt kosteloos. De symbolen hiernaast betekenen dat u accu's en batterijen in geen geval in het huisvuil mag werpen en dat u ze naar een geschikt inzamelpunt moet brengen.

De verpakkingsmaterialen moeten worden afgevoerd in overeenstemming met de lokale voorschriften.

Probeemoplossing

Kijk eerst naar de aanwijzingen op bl. 71 indien u problemen hebt met uw toestel. In geval van technische problemen kunt u contact opnemen met onze service-hotline. Het telefoonnummer daarvan vindt u op onze website www.amplicomms.com

Bij garantieaanspraken neemt u contact op met uw handelaar. De garantieperiode bedraagt 2 jaar.

Conformiteitsverklaring

Dit apparaat voldoet aan de vereisten van de EU-richtlijn:

1999/5/EG Richtlijn betreffende radioapparatuur en telecommunicatie-eindapparatuur en de wederzijdse erkenning van hun conformiteit. De conformiteit met bovengenaamde richtlijn wordt bevestigd door het CE-kenteken op het apparaat.



De volledige conformiteitsverklaring kunt u gratis downloaden van onze website www.amplicomms.com

Onderhoud

- Reinig de behuizing met een zachte en pluisvrije doek.
- Gebruik geen reinigingsmiddelen of oplossingsmiddelen.

Technische informatie

Transmissie	GFSK Stereo
Frequentie	2,4 GHz digitaal
Reikwijdte	tot 30 m (in optimale omstandigheden)
Frequentiebereik	70 Hz - 16 kHz
Maximum volume	tot 120 dB
Distortie	0,5 %
Signaal/ruis-verhouding	75 dB
Stroomvoorziening (zender)	Adapter, uitvoer: 5 VDC, 550 mA
Stroomvoorziening (ontvanger)	Batterijen 1,2 V, 700 mA, NiMH, AAA
Bedrijfsduur	Met volle batterijen tot 8 uur
Oplaadtijd	Voor lege batterijen ong. 5 uur
Gewicht	Zender: ca. 195 g Ontvanger: ca. 265 g

Garantie

AMPLICOMMS-apparaten worden geproduceerd en getest met de modernste productieprocessen. Nauwkeurig geselecteerde materialen en geavanceerde technologieën zorgen voor een probleemloze werking en een lange levensduur.

De garantieperiode bedraagt 24 maanden, berekend vanaf de dag van aankoop. De garantie geldt niet voor de batterijen, accu's of accupacks gebruikt in het product.

Binnen de garantieperiode worden alle defecten die te wijten zijn aan materiaal- of fabricagefouten, kosteloos gerepareerd. De garantie vervalt bij ingrepen aan het apparaat door de koper of door derden. Schade die door onrechtmatige hantering of bediening, natuurlijke slijtage, verkeerd opstellen of bewaren, onrechtmatige aansluiting of installatie, geweld of andere externe invloeden is ontstaan, wordt niet gedekt door de garantie.

Wij behouden ons het recht voor, in geval van een klacht, om naar eigen goeddunken de defecte delen te repareren of te vervangen, of het volledige apparaat te ruilen. Ingeruilde onderdelen of ingeruilde apparaten worden onze eigendom. Aanspraken op schadevergoeding zijn uitgesloten, in zoverre ze niet gebaseerd zijn op opzet of grote nalatigheid vanwege de fabrikant. Indien uw apparaat toch een defect vertoont binnen de garantieperiode, neemt u uitsluitend contact op met de handelszaak waar u het AMPLICOMMS-apparaat hebt gekocht, op vertoon van uw aankoopbewijs. Alle garantieclaims volgens deze bepaling kunnen enkel geldig worden gemaakt bij uw handelaar. Na twee jaar na aankoop en overhandiging van onze producten vervallen de garantierechten.

Receptor

- 1 Diadema
- 2 Ajuste diadema
- 3 Acolchado auriculares
- 4 Configuración volumen izquierda
- 5 Indicador de recepción LED (verde)
- 6 Botón de ajuste del sonido
- 7 Bloqueo del compartimento de la batería
- 8 Tapa del compartimento de la batería
- 9 Configuración volumen derecha
- 10 LED de encendido (rojo)
- 11 Interruptor On/Off

Transmisor

- 1 Carcasa de control
- 2 Compartimento de batería para las baterías de repuesto
- 3 Indicador de carga LED
- 4 Indicador de señal de entrada LED (verde)
- 5 LED de encendido (rojo)
- 6 Entrada de audio (analógica)
- 7 Interruptor de entrada (análoga / óptica)
- 8 Entrada de audio (óptico) / cable óptico no incluido en la entrega
- 9 Interruptor mono / estéreo
- 10 Conexión para fuente de alimentación
- 11 Interruptor On/Off

**Puesta en
funcionamiento
HS 1300**

Puesta en funcionamiento HS 1300

Contenido del paquete

- 1 Receptor (auriculares)
- 1 Transmisor
- 1 Fuente de alimentación para el transmisor
- 4 Baterías para el receptor (NiMH, AAA)
- 1 Cable de audio (clavija jack 3,5 mm)
- 1 Adaptador (RCA) CON clavija jack 3,5 mm
- 1 Manual de instrucciones

Importante: Antes de usar el aparato lea las instrucciones de seguridad en la página 90.

Conectar el transmisor

- 1 Conecte la fuente de alimentación a la entrada de conexión situada en la parte posterior del transmisor.
- 2 Conecte la fuente de alimentación en un enchufe.
- 3 Conecte el transmisor en su fuente de audio deseada.
Para las diferentes opciones de conexión (TV, equipo de música, reproductor de MP3, iPod, etc.) se incluye en el pedido el cable de audio y el adaptador.
- 4 Si lo desea puede conectar la fuente de audio con un cable óptico.
- 5 Seleccione con el interruptor "Audio In" el puerto deseado.
- 6 Ajuste el interruptor mono / estéreo que se encuentra en la parte posterior del transmisor en la posición deseada.
- 7 Encienda el transmisor con el interruptor ON / OFF. El LED rojo de encendido se encenderá.
- 8 El indicador de funcionamiento verde parpadea cuando existe una tensión de red y permanece encendido cuando se detecta la señal de una fuente de audio.

Para ahorrar la energía de la batería, el receptor se apaga automáticamente si durante aprox. 5 minutos no recibe ninguna señal de audio o si ésta es demasiado baja.

Ejemplo de conexión (entrada de audio analógica)

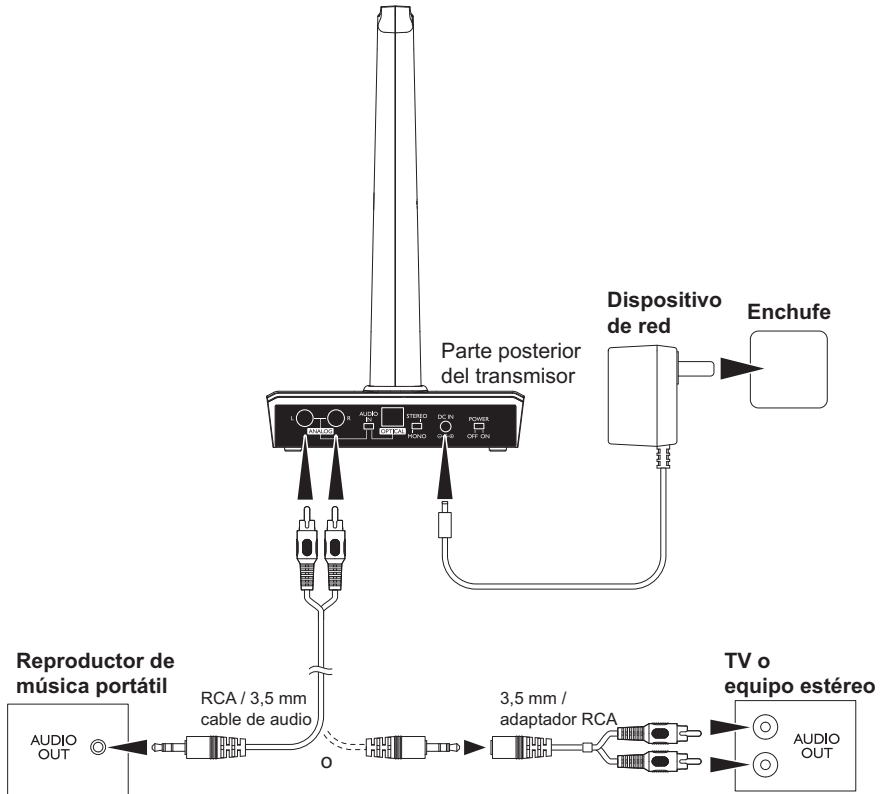

Puesta en funcionamiento del receptor

Insertar y cargar las baterías

1 Abra la tapa del compartimento de batería en el transmisor y coloque 2 baterías. Verifique la polaridad correcta (se indica en el compartimento de batería) El indicador de carga se ilumina en rojo cuando la batería está siendo cargada (aprox. 5 horas). Cuando la batería esté completamente cargada el indicador de carga se ilumina en verde.



2 Retire la batería cargada del compartimento del transmisor e introdúzcala en el receptor. Abra el compartimiento de la batería quitando el bloqueo e inserte las baterías cargadas. Verifique la polaridad correcta (se indica en el compartimento de batería)

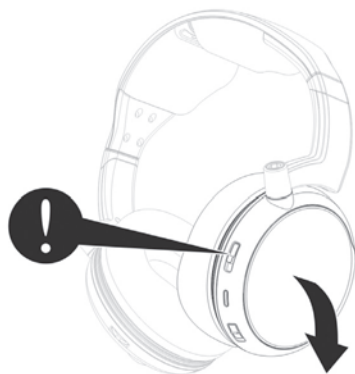

Cierre el compartimento de baterías.

- **Antes del primer uso cargue las baterías en el compartimento de carga del transmisor y luego inserte la batería completamente cargada en el receptor.**
- **Cargue las baterías de repuesto en el compartimento de carga del transmisor para tener en todo momento baterías cargadas a mano.**
- **Una batería completamente cargada ofrece un tiempo de funcionamiento de hasta 8 horas.**
- **Para ahorrar la energía de la batería, el receptor se apaga automáticamente si durante aprox. 5 minutos no recibe ninguna señal desde el transmisor o si el nivel de señal es demasiado bajo. En cuanto la señal haya vuelto a alcanzar la fuerza necesaria el receptor se encenderá automáticamente de nuevo.**

Manejo

Manejo

¡Un volumen muy elevado daña el oído!

En este auricular se pueden ajustar altos niveles de volumen al igual que en los dispositivos convencionales. En las personas con oídos sanos y en niños se pueden producir daños en la audición.

- **Antes de colocarse los auriculares ajuste un volumen bajo.**
- **No utilice de forma permanente altos niveles de volumen.**

- 1 Encienda el dispositivo que ha conectado con el transmisor. El indicador LED de señal de entrada de color verde en el transmisor se ilumina.
- 2 Deslice el interruptor ON/OFF del auricular en posición "ON". El indicador de recepción LED (verde) parpadea. Se enciende de manera continua cuando recibe la señal desde el transmisor.
- 3 Ajuste un volumen bajo y póngase los auriculares.
- 4 Si es necesario, cambie los ajustes de sonido según sus necesidades (estándar, altos más elevados, altos y bajos más elevados, bajos más elevados). Pulse el botón repetidamente para ajustar de sonido. Cada configuración viene acompañada por uno o más pitidos:
 - 1 x pitido corto: Altos y bajos más elevados
 - 2 x pitido corto: Altos más elevados
 - 3 x pitido corto: Bajos más elevados
 - 1 x pitido largo: Configuración estándar.
- 5 Si es necesario, ajuste con el regulador de volumen derecha e izquierdo el balance (derecha / izquierda) de manera que pueda escuchar la señal de igual manera por ambos lados.

Aviso: Cuando las baterías estén casi vacías se escuchará en el auricular un pitido corto cada minuto y la LED roja del indicador de funcionamiento empezará a parpadear lentamente. Después de 4 minutos oirá un pitido doble y el auricular se apagará automáticamente.

Cambie las baterías vacías de los auriculares por las baterías de repuesto cargadas.

Solución de problemas

No hay sonido

- Verificar la correcta conexión del transmisor a la fuente de alimentación (aparato de conexión eléctrica - entrada en el transmisor).
- Compruebe el interruptor de los auriculares (posición ON).
- Es posible que las baterías de los auriculares estén agotadas. Cambie las baterías vacías por las baterías de repuesto cargadas.
- Compruebe si el dispositivo desde el que desea escuchar el sonido (radio, televisión, etc.) está enchufado o si en realidad tiene una emisión/canal encendido que emita señal.
- Si recibe el sonido para el transmisor desde una toma de auriculares en la radio / reproductor de CD, etc., por favor verifique si dicha toma está regulada por un control de volumen. Si es el caso, regule dicha salida de volumen.
- El volumen en el auricular está demasiado bajo. Ajuste una volumen más alto.
- Compruebe que la entrada del interruptor selector "Audio In" esté en la posición correcta.
- En caso de que los pasos indicados anteriormente no resuelvan el problema, consulte el apartado **"La conexión inalámbrica entre el transmisor y el receptor es defectuosa"**.

Distorsiones

- Es posible que las baterías de los auriculares estén agotadas. Cambie las baterías vacías por las baterías de repuesto cargadas.
- Posiblemente la distancia de los auriculares con el transmisor sea demasiado grande. Compruebe que la calidad del sonido mejora en cuanto se acerca más al transmisor.
- Si recibe el sonido para el transmisor desde una toma de auriculares en la radio / reproductor de CD, etc., por favor verifique si dicha toma está

regulada por un control de volumen. Si es el caso, regule dicha salida de volumen.

La conexión inalámbrica entre el transmisor y el receptor es defectuosa

Es posible que en algunos casos la conexión inalámbrica entre el transmisor y el receptor se vea interrumpida por influencias externas. Si se da el caso, puede conectar de nuevo el receptor con el transmisor de manera manual.

- 1 Apague el transmisor (OFF).
- 2 Encienda (ON) el receptor (auriculares). Pulse el botón de ajuste de sonido durante unos 5 segundos hasta que la LED verde de recepción de señal se encienda.
- 3 Cuelgue los auriculares sobre el transmisor y enciéndalo (ON). El indicador LED de señal de entrada de color verde se ilumina.
- 4 Después de unos segundos se oirá un pitido corto y la conexión entre el emisor y el receptor se habrá restaurado.

Apéndice

Apéndice

Indicaciones de seguridad

Lea este manual de instrucciones detenidamente y consérvelo en un lugar seguro.

Propósito de uso

Este dispositivo está diseñado para transmitir desde un transmisor señales de sonido de un televisor o equipo HiFi mediante luz infrarroja de manera inalámbrica hasta un receptor. Cualquier otro uso resultará inapropiado. Los cambios o modificaciones no están permitidos. No trate de abrir o reparar el aparato por cuenta propia bajo ninguna circunstancia.

Lugar de instalación e información de seguridad

- Evite la exposición al humo, polvo, vibraciones, productos químicos, humedad, calor y luz solar directa.
- Puesto que en la actualidad muchos muebles están revestidos con una gran variedad de pinturas y barnizados y son tratados con diferentes productos químicos, no se descarta que algunas de estas sustancias ataquen y suavicen los apoyos de goma del aparato. En caso de que los apoyos se vean afectados, éstos pueden dejar marcas desagradables en la superficie de los muebles. De esta forma, utilice para su aparato una superficie antideslizante
- El receptor es capaz de reproducir unos niveles de volumen muy elevados. Por este motivo, antes de colocarse los auriculares es aconsejable regular el volumen al mínimo, especialmente si el aparato es usado por varias personas.

Riesgos eléctricos

- Proteja el aparato de goteos o salpicaduras. No coloque objetos que contengan líquidos, como jarrones, encima o al lado del aparato. El recipiente podría volcarse y afectar la seguridad eléctrica.

- No utilice los dispositivos o fuentes de alimentación al aire libre o en zonas con alta humedad.
- Conecte el aparato sólo a una toma de corriente correctamente instalada y cuyo voltaje se corresponda con la tensión especificada en la fuente de alimentación.
- Desconecte la fuente de alimentación del enchufe:
 - en caso de tormenta.
 - antes de limpiar el dispositivo conectado.
 - si se producen averías durante el funcionamiento.
 - si no ha utilizado el dispositivo durante mucho tiempo.
 Siempre tire de la fuente de alimentación y no del cable.
- No abra ni quite ninguna parte de la carcasa. Dentro de la carcasa hay piezas bajo tensión, cuyo contacto puede causar una descarga eléctrica.
- No introduzca ningún objeto en las aberturas. Puede tocar piezas bajo tensión.
- El cable de conexión no debe doblarse ni torcerse. Mantenga el cable alejado de superficies calientes y bordes afilados.
- Compruebe con regularidad si existen daños en el dispositivo y en la fuente de alimentación. No utilice aparatos ni ninguno de sus componentes, por ejemplo fuentes de alimentación o cables de conexión, que tengan daños visibles o se hayan caído.

Usuarios con marcapasos

Si lleva un marcapasos debería consultar a su médico antes de usar este producto. Si observa o sospecha alguna alteración en el producto debe apagar inmediatamente el aparato.

Fuente de alimentación

Precaución: Use sólo la fuente de alimentación incluida, ya que otras fuentes de alimentación pueden dañar el transmisor. No bloquee el acceso a la fuente de alimentación por muebles u otros objetos.

Asegúrese del buen estado del cable y enchufe durante su utilización.
¡Los cables doblados y desgastados pueden producir graves heridas!

La fuente de alimentación cumple con los requisitos de diseño ecológico de la Unión Europea (Directiva 2005/32/CE).



- Energiesparend
- Economisant l'énergie
- A risparmio di energia
- Energy efficient

Esto significa que, en comparación con otros componentes de red más antiguos, el consumo de energía del aparato, ya sea en funcionamiento o en reposo, es mucho menor.

Baterías

Precaución: ¡No tire las pilas o baterías al fuego. Utilice únicamente las baterías especificadas para el aparato! ¡Asegúrese de que la polaridad sea la correcta!

Eliminación

Está obligado por la ley a deshacerse de forma adecuada de sus artículos de uso corriente. El símbolo que aparece al margen de su aparato significa que los dispositivos eléctricos y electrónicos deben ser eliminados por separado de los residuos domésticos. Debe deshacerse de los dispositivos eléctricos o electrónicos en un punto de recogida autorizado por las autoridades. Debe deshacerse de las baterías en el local que comercializa las baterías o en el contenedor de reciclaje correspondiente de cualquier punto de recogida autorizado.



Deshágase del material de embalaje de acuerdo con las regulaciones locales.



Reparación

Si tiene problemas con su aparato revise primero las indicaciones que aparecen en la página 87. En caso de que surjan problemas técnicos, por favor póngase en contacto con nuestro centro de atención. Encontrará el número de teléfono en nuestra página web www.amplicomms.com

Para reparación y las reclamaciones de garantía póngase en contacto con su distribuidor. El plazo de garantía es de 2 años.

Declaración de conformidad



Este dispositivo cumple con los requisitos de la Directiva de la UE:

Directiva 1999/5/CE sobre equipos radioeléctricos y equipos terminales de telecomunicación y reconocimiento mutuo de su conformidad. La conformidad con la directiva mencionada anteriormente se confirma mediante el símbolo CE que aparece en el dispositivo.

Para obtener la declaración de conformidad completa utilice por favor la descarga gratuita de nuestro sitio web www.amplicomms.com

Instrucciones de mantenimiento

- Limpie las superficies de la carcasa con un paño suave y sin pelusa.
- No utilice detergentes o disolventes.

Especificaciones

Transmisión	GFSK estéreo
Frecuencia	2,4 GHz Digital
Alcance	hasta 30 m (en condiciones óptimas)
Rango de frecuencia	70 Hz - 16 kHz
Volumen máx.	hasta 120 dB
THD	0,5%
Distancia señal / interf.	75 dB
Red (transmisor)	fuelle de alimentación, salida: 5 VDC, 550 mA
Red (receptor)	Baterías 1,2 V, 700 mA, NiMH, AAA
Tiempo de funcionamiento	Con baterías totalmente cargadas hasta 8 horas
Tiempo de carga	Para baterías vacías unas 5 horas
Peso	transmisor: apróx. 195 g receptor: apróx. 265 g

Garantía

Los dispositivos AMPLICOMMS son fabricados y probados de acuerdo con los últimos métodos de producción. Los materiales seleccionados y el uso de tecnologías avanzadas garantizan un funcionamiento sin problemas y de larga vida.

La garantía no se aplica a las pilas o baterías utilizadas en el producto. El período de garantía es de 24 meses a partir de la fecha de compra.

Dentro del periodo de garantía todos los defectos materiales o de fábrica serán solventados de forma gratuita. La garantía será nula si el comprador o terceras personas manipulan el aparato. La garantía no se aplicará si se producen desperfectos o daños causados por el manejo inadecuado del aparato, la red de conexión y la instalación o por el desgaste natural debido a un mantenimiento y almacenamiento incorrecto del dispositivo o por causas de fuerza mayor o influencias externas.

En caso de reclamación nos reservamos el derecho a reparar las piezas defectuosas, sustituirlas o reemplazar el dispositivo. Las piezas o el dispositivo reemplazado deberán ser de nuestra propiedad. Las reclamaciones por daños y perjuicios quedan excluidas, a menos que se demuestre intencionalidad o negligencia grave por parte del fabricante.

Si dentro del periodo de garantía el dispositivo sigue mostrando defectos, póngase en contacto con su recibo de compra únicamente en la tienda donde compró su dispositivo AMPLICOMMS. Todas las reclamaciones de garantía conforme a estas disposiciones sólo tendrán validez frente al distribuidor del producto. Los derechos de garantía dejarán de tener validez una vez finalizado el plazo de garantía de 2 años.

Mottagare

- 1 Huvudstöd
- 2 Justering av huvudstöd
- 3 Öronkudde
- 4 Vänster volyminställning
- 5 LED-lampa för mottagarindikering (grön)
- 6 Ljudinställningsknapp
- 7 Lås till batterifack
- 8 Lock till batterifack
- 9 Höger volyminställning
- 10 LED-lampa för driftindikering (röd)
- 11 Strömbrytare

Sändare

- 1 Sändarens kåpa
- 2 Batterifack för reservbatterier
- 3 LED-lampa för laddindikering
- 4 LED-lampa för indikering av ingångssignal (grön)
- 5 LED-lampa för driftindikering (röd)
- 6 Ljudingång (analog)
- 7 Ingångsomkopplare (analog/optisk)
- 8 Ljudingång (optisk)/optisk kabel medföljer ej vid leverans
- 9 Mono/stereo-omkopplare
- 10 Anslutning för nät-del
- 11 Strömbrytare

Igångsättning av HS 1300

Så här använder du HS 1300

Förpackningens innehåll

- 1 mottagare (hörlur)
- 1 sändare
- 1 nätdel till sändare
- 4 batterier till mottagare (NiMH, AAA)
- 1 ljudkabel (RCA/3,5 mm stickkontakt)
- 1 adapter (RCA) på 3,5 mm stickkontakt
- 1 användarmanual

Obs! Börja med att läsa igenom säkerhetsanvisningarna på sidan 106 innan du använder enheten.

Ansluta sändare

- 1 Koppla i kontakten till nätdelen i kopplingsdosan på sändarens baksida.
- 2 Stoppa i nätdelen i ett uttag.
- 3 Anslut sändaren till önskad ljudkälla.
Eftersom det finns flera olika anslutningsalternativ (tv, stereoanläggning, MP3-spelare eller iPod o.s.v.) ingår en ljudkabel och en adapter i leveransen.
- 4 Det är också möjligt att ansluta ljudkällan med hjälp av en optisk kabel.
- 5 Välj önskad anslutning med knappen „Audio In“.
- 6 Ställ in mono/stereo-omkopplaren på sändarens baksida i önskat läge.
- 7 Slå på sändaren med hjälp av strömbrytaren. Den röda LED-lampan för driftindikeringen tänds.

- 8 Den gröna indikeringen för ingångssignal blinkar så fort enheten är kopplad till elnätet och lyser med fast sken när enheten identifierar en signal till en ljudkälla.

Man sparar el genom att sändaren automatiskt frånkopplas efter 5 minuter om enheten inte lyckas identifiera någon signal från ljudkällan eller signalnivån är för låg.

Exempel på anslutning (analog ljudingång)

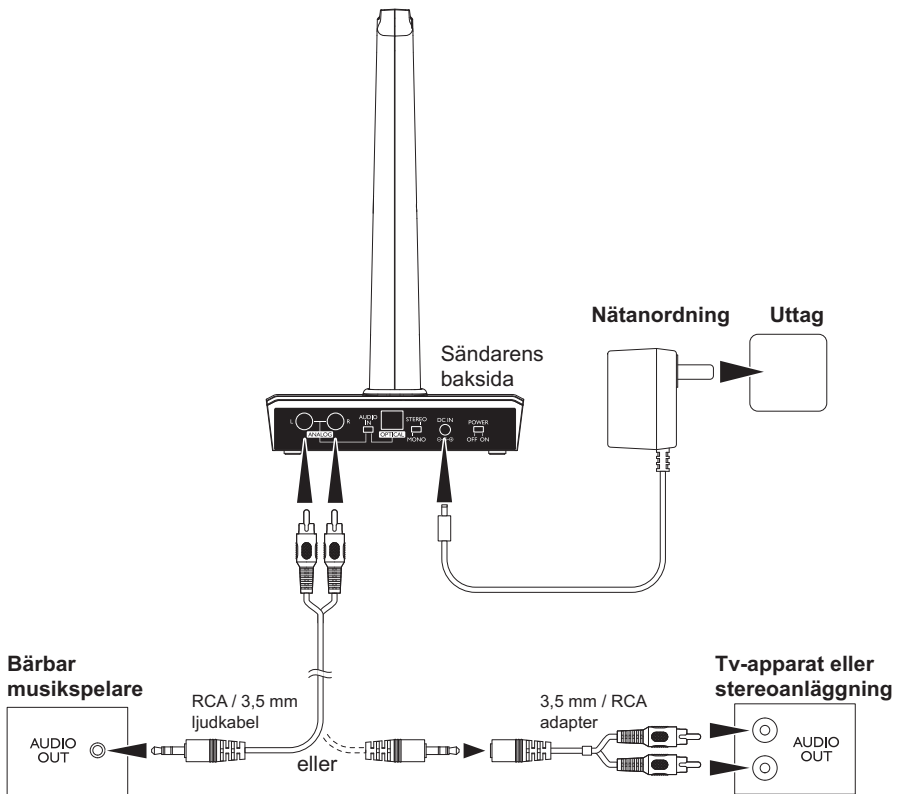

Så här använder du mottagaren

Ladda och lägg i batterier

1 Öppna sändarens laddfack och lägg i 2 batterier. Se till att batterierna ligger åt rätt håll (följ märkningen i batterifacket). När batterierna laddas lyser laddningsindikeringen med rött sken (ca 5 timmar). När batterierna är fulladdade lyser laddningsindikeringen med grönt sken.



2 Ta nu ut de fulladdade batterierna ur sändarens laddfack och sätt i dem i mottagaren. Öppna batterifacket genom att regla upp låset och lägg i de fulladdade batterierna. Se till att de ligger åt rätt håll (följ märkningen i batterifacket). Stäng batterifacket.

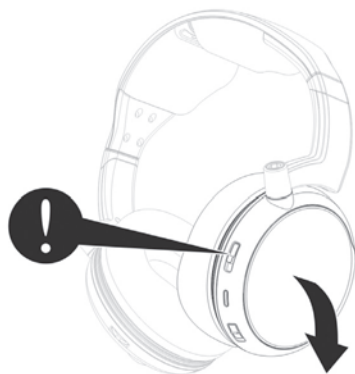

- Innan enheten används för första gången måste batterierna laddas i sändarens laddfack och därefter, när de är fulladdade, sättas in i mottagaren.
- Ladda reservbatterierna i sändarens laddfack så att du alltid har tillgång till fulladdade batterier.
- Med fulladdade batterier kan enheten användas i upp till 8 timmar.
- Man sparar på batteriernas kapacitet genom att mottagaren automatiskt frångöps om enheten inte lyckas ta emot någon signal från sändaren under 5 minuter eller signalnivån är för låg. Så fort signalen återfått sin styrka slås mottagaren automatiskt på igen.

Användning

Användning

Om du lyssnar med hög volym skadas hörseln!

Med de här hörlurarna kan man ställa in en högre ljudstyrka än vad som är möjligt med traditionella hörlurar. Detta kan leda till hörselskada på personer med välfungerande hörsel och barn.

- Innan du sätter på dig hörlurarna ska du ställa in ljudvolymen på låg styrka.
- Se till att du inte alltid exponeras för hög ljudvolym.

- 1 Slå på enheten som du kopplat till sändaren.
Den gröna LED-lampan för indikering av ingångssignal tänds.
- 2 Skjut strömbrytaren på hörlurarna till „ON“-läget.
Den gröna LED-lampan för mottagarindikering blinkar. Lampan lyser med ett fast sken när signalen från sändaren tas emot.
- 3 Ställ in volymen på låg styrka och sätt på dig hörlurarna
- 4 Eventuellt kan du justera ljudinställningen enligt önskemål (standard, förstärkta tonhöjder, förstärkta tonhöjder och basljud, förstärkt basljud).
Tryck flera gånger på ljudinställningsknappen. Alla inställningar åtföljs av ett eller flera pipjud:
1 x kort pipjud: förstärkta tonhöjder och basljud
2 x kort pipjud: förstärkta tonhöjder
3 x kort pipjud: förstärkta basljud
1 x långt pipjud: standardinställning.
- 5 Vid behov kan du ställa in balansen med hjälp av höger och vänster volymreglage (till höger/vänster), så att signalen hörs lika högt på båda sidor.

Obs! När batterierna är nästan tomma hörs ett kort pipjud med en minuts mellanrum i hörlurarna och den röda LED-lampan för driftindikering blinkar långsamt. Efter ca 4 minuter hörs ett dubbelt pipjud och hörlurarna fränkopplas automatiskt.

Byt ut de uttjänta batterierna i hörlurarna mot fulladdade batterier.

Felsökning

Inget ljud

- Kontrollera att sändaren är ansluten till elnätet på rätt sätt (nätdel - sändaranslutning).
- Kontrollera att strömbrytaren på hörlurarna fungerar som den ska (ON-läge).
- Det kan hända att batterierna i hörlurarna är urladdade. Byt ut batterierna mot (laddade) reservbatterier
- Kontrollera att den enhet varifrån du vill höra ljudet (radio, tv o.s.v.) är på och att det faktiskt finns en sändare/kanal som ställts in och skickar en ljudsignal
- Om du tar emot ljudsignalen till sändaren från en hörluranslutning på en radio/CD-spelare o.s.v. kontrollerar du om utgången styrs via ett volymreglage. Vid behov kan du vrida upp utgångsvolymen
- Den volym som ställts in för hörlurarna är för låg. Ställ in enheten på högre volym.
- Kontrollera att ingångsväljaren „Audio In“ är i rätt läge.
- Om stegen ovan inte leder till någon förbättring, kan du läsa vidare under punkten „**Fel på den trådlösa förbindelsen mellan sändare och mottagare**“.

Störningsljud

- Det kan hända att batterierna i hörlurarna är urladdade. Byt ut batterierna mot (laddade) reservbatterier.
- Det kan hända att avståndet mellan hörlurarna och sändaren är för stort. Prova om kvaliteten förbättras när du ställer dig närmare sändaren.
- Om du tar emot ljudsignalen till sändaren från en hörluranslutning på en radio/CD-spelare o.s.v. kontrollerar du om utgången styrs via ett volymreglage. Vid behov kan du vrida upp utgångsvolymen.

Fel på den trådlösa förbindelsen mellan sändare och mottagare

I sällsynta fall händer det att den trådlösa förbindelsen mellan sändare och mottagare bryts på grund av yttre omständigheter. Om det händer är det möjligt att manuellt upprätta en ny förbindelse mellan mottagare och sändare.

- 1 Slå av sändaren (OFF).
- 2 Slå på mottagaren (hörlurar) (ON). Tryck in ljudinställningsknappen i ca 5 sekunder tills den gröna LED-lampan för mottagningsignal blinkar.
- 3 Häng upp hörlurarna på sändaren och slå på sändaren (ON). Den gröna LED-lampan för indikering av ingångssignal blinkar.
- 4 Efter några få sekunder hörs ett pip ljud och förbindelsen mellan sändare och mottagare har återupprättats.

Bilaga

Bilaga

Säkerhetsanvisningar

Se till att du läser denna bruksanvisning noga och spara den för vidare användning.

Ändamålsenlig användning

Den här enheten är avsedd att användas till överföring av ljudsignaler från en tv eller en HiFi-anläggning från en sändare till en mottagare utan kabel. All annan användning betraktas som ej ändamålsenlig. Det är inte tillåtet att göra ändringar på eget bevåg eller bygga om enheten. Du får aldrig ensam öppna eller försöka reparera enheterna.

Monteringsplats och säkerhetsinformation

- Undvik påfresting på grund av rök, damm, skakningar, kemikalier, fukt, hetta eller direkt solljus.
- Eftersom moderna möbler har en beläggning som består av ett stort antal olika lackfärger och plast och behandlas med olika slags rengöringsmedel går det inte att utesluta att somliga av dessa ämnen angriper och mjukar upp enhetens plastfötter. Om fotstöden förändras kan det ge upphov till oönskade spår på möbelytorna. Av den anledningen ska man se till att enheten står på ett fast underlag där det inte finns någon glidrisk.
- Mottagaren klarar av att återge mycket höga ljudstyrkor. Därför ska du alltid ställa in volymen så lågt som möjligt, särskilt när enheten används av flera personer, innan du sätter på dig hörlurarna.

Fara på grund av elektricitet

- Enheten måste skyddas mot vatten som droppar eller sprutar. Det är inte tillåtet att placera vattenfyllda kärl, som t.ex. vaser, på eller i närheten av enheterna. Det finns risk att kärlet ramlar omkull och att vätskan påverkar den elektriska säkerheten.

- Enheter och nätdel får inte användas ute i det fria eller i utrymmen med hög luftfuktighet.
- Enheten måste kopplas till ett uttag som installerats på ett fackmässigt sätt och vars nätspänning motsvarar den spänning som finns angiven på nätdelen.
- Nätdelen måste dras ur uttaget:
 - vid åska
 - innan den anslutna enheten rengörs
 - om störningar uppstår när enheten används
 - om enheten inte används under en längre tid.Dra alltid ur nätdelen och fatta inte tag i anslutningskabeln.
- Kåpans delar får under inga omständigheter öppnas eller tas bort. Det finns spänningsförande komponenter inne i kåpan som kan orsaka elektrisk stöt om de vidrörs.
- Det är inte tillåtet att stoppa in föremål i enhetens öppningar. Du kan komma i kontakt med spänningsförande komponenter.
- Anslutningskabeln får inte vikas eller klämmas sönder. Se till att anslutningskabeln inte kommer i närheten av varma ytor eller vassa kanter.
- Kontrollera med jämna mellanrum att det inte uppstått några skador på anslutningskabeln.

En enhet får inte användas om någon av de tillhörande komponenterna, nätdelen eller anslutningskabeln, har synliga skador eller om en enhet har ramlat.

Användare med pacemaker

Om du har en pacemaker måste du rådfråga din läkare innan du använder den här produkten. Om du tror att du kommer att påverkas negativt av enheten måste den genast slås av.

Strömförsörjning

Observera! Använd endast medföljande nätadapter eftersom andra kan skada produkten. Se till att tillgången till nätdelen inte blockeras av möbler eller andra föremål.

När enheten används måste du se till att kablar och kontakter fungerar som de ska. Brutna eller sönderskavda kablar utgör livsfara!

Den medföljande nätadaptern uppfyller krav på ekodesign i Europeiska Unionen (direktiv 2005/42/EG). Detta innebär att strömförbrukningen är betydligt lägre i både aktiv- och viloläge, jämfört med traditionell nätadapter.



- Energiesparend
- Economisant
- Énergie
- A risparmio di energia
- Energy efficient

Batterier

Varning! Batterier får inte slängas i eld. Använd endast batterier som är avsedda att användas till enheten! Se till att batterierna är rätt placerade!

Avfallshantering

Om du vill kassera apparaten, skall den tas till en kommunal återvinningsstation. Enligt lagstiftning om elektro- och elektro-nisk utrustning är innehavaren av kasserade apparater skyldig att återföra gammal sådan utrustning för återvinning. Symbolen här intill betyder att du under inga omständigheter får kasta denna i hushållsavfallet!



Risker för hälsa och miljö pga. batterierna!

Batterier får inte öppnas, skadas, sväljas eller lämnas i naturen. De kan innehålla giftiga och miljöfarliga tungmetaller. Du är själv



juridiskt ansvarig att återlämna eller kasta batterier i de särskilda behållare som ställs till förfogande för ändamålet. Avfallshanteringen är kostnadsfri. Symbolen här intill betyder att batterier under inga omständigheter får kastas i hushållsavfallet och att de måste lämnas till återvinningsstationer. Förpackningsmaterial kastas enligt lokala föreskrifter.

Service-Hotline

Har du problem med din apparat, bör du först kontrollera anvisningar på sidan 103. Vid tekniska problem vänder man sig vår Service-Hotline.

Telefonnumret hittar du på vår hemsida

www.amplicomms.com

Vid garantifrågor vänder du dig till din återförsäljare.

Garantitiden är 2 år.

Försäkran om överensstämmelse

Denna enhet uppfyller de krav som ställs i EU-direktivet:

1999 / 5 EU-direktivet om radioutrustning och terminalutrustning och om ömsesidigt erkännande av dess överensstämmelse. Överensstämmelse med ovannämnda direktiv bekräftas av CE-märket på enheten. CE-certifikat finns att ladda ner på **www.amplicomms.com**



Underhåll

- Rengör produktens ytor med en mjuk, luddfri trasa.
- Använd aldrig rengöringsmedel eller lösningsmedel.

Tekniska data

Överföring	GFSK stereo
Frekvens	2,4 GHz digital
Räckvidd	upp till 30 m (vid optimala förhållanden)
Frekvensområde	70 Hz - 16 kHz
Max. ljudvolym	upp till 120 dB
Distorsionsfaktor	0,5 %
Signal/brus-förhållande	75 dB
Strömförsörjning (sändare)	nätdel, utgång 5 VDC, 550 mA
Strömförsörjning (mottagare)	batterier 1,2 V, 700 mA, NiMH, AAA
Drifttid	Med fulladdade batterier upp till 8 h
Laddningstid i timmar	För tomma batterier ca 5 h
Hörlurars vikt	ca 265 g
Sändarens vikt	ca 195 g

Garanti

AMPLICOMMS apparater har tillverkats och testats enligt modernaste förfaranden. Särskilt utvalt material och högt utvecklad teknik sörjer för felfri funktion och lång livslängd.

Garantin gäller inte för batterier eller batteri-packar som används i produkten. Garantitiden löper i 24 månader räknat från inköpsdagen. Under garantiperioden ersätts alla defekter på material eller framställningsfel kostnadsfritt. Garantianspråket upphävs vid ingrepp av köparen eller tredje part.

Skador som uppstått pga ej avsedd användning eller behandling, naturligt slitage pga felaktigt bruk eller förvaring, pga ej fackmannamässiga anslutning eller installation, eller som orsakats av vårdslöshet eller annan yttre påverkan, gör garantin ogiltig. Vid reklamationer förbehåller vi oss rätten att reparera delar, att ersätta eller byta ut delar eller hela apparaten. Utbytta delar eller utbytta apparater övergår till vår egendom.

Skadeståndsanspråk är uteslutna, såvida de inte grundar sig på grovt åsidosättande från oss. Skulle din apparat ändå uppvisa defekter under garantiperioden vänder du dig, med ditt kvitto, till den butik där du har inhandlat din AMPLICOMMS-utrustning. Alla skadeståndsanspråk är, enligt dessa bestämmelser, uteslutande gentemot din återförsäljare. Efter ett förlopp av två år efter inköp och leverans av våra produkter upphör garantin att gälla.



Audioline GmbH, D-41460 Neuss

09/2014 – Ausgabe 2.0